

AVISO

Esta guía rápida es un resumen del manual de instalación completo. Dicho manual contiene advertencias de seguridad y otras explicaciones que deben ser tenidas en cuenta. Puede descargar el manual de instalación en el apartado "Descargas" de la web de Erreka: <http://www.erreka-automation.com>

Elementos de la instalación completa

Cableado eléctrico

- A: Alimentación general
- B/E: Lámpara destellante con antena
- C: Fococélulas (Tx / Rx)
- D: Pulsador/ llave de pared

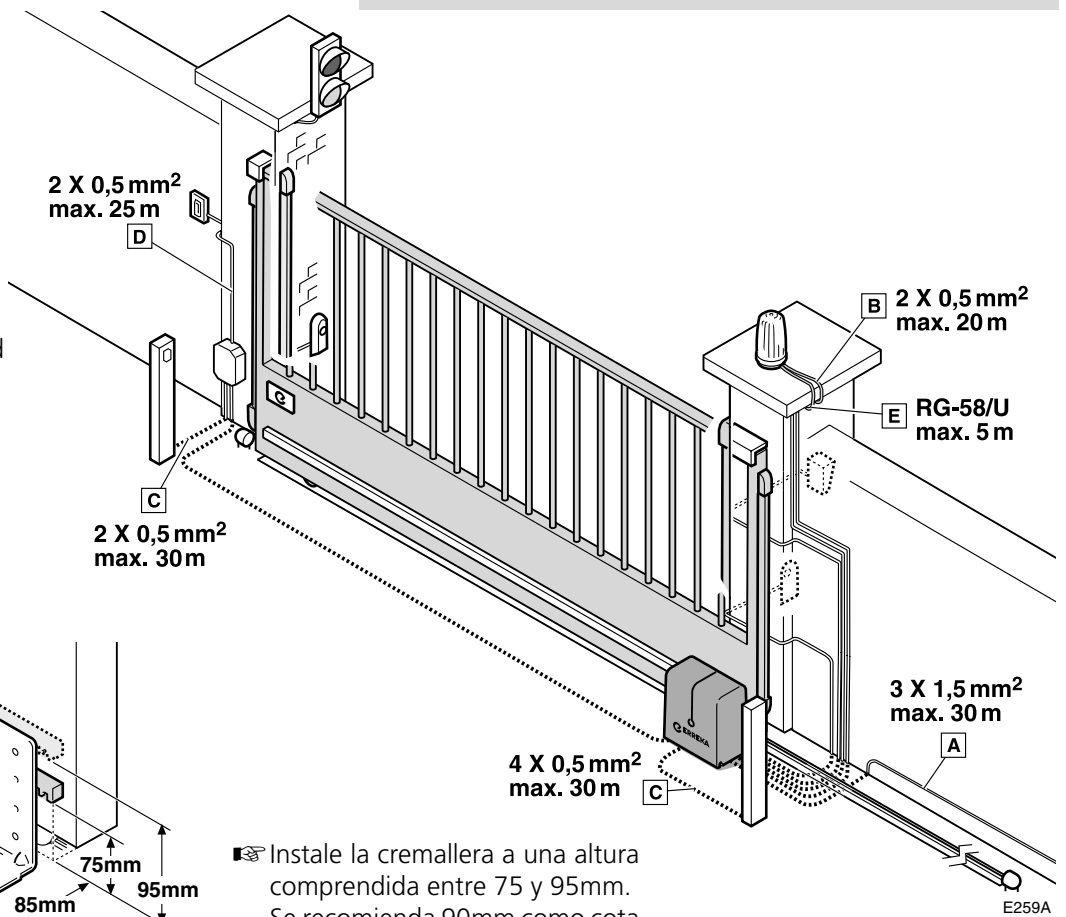

Cotas de montaje

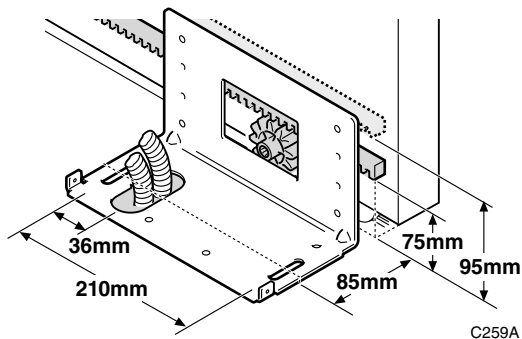

Instale la cremallera a una altura comprendida entre 75 y 95mm. Se recomienda 90mm como cota de referencia.

Desbloqueo

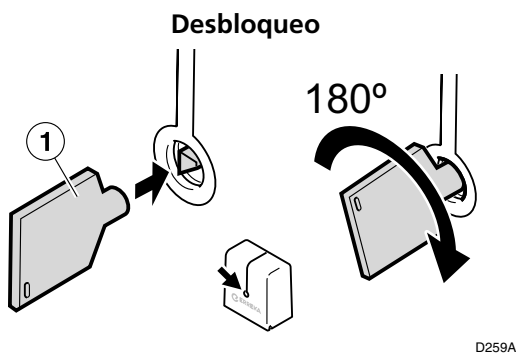

Desbloqueo para accionamiento manual:

- Introduzca la llave (1) y gírela 180° sin forzarla, en sentido horario: el piñón de accionamiento de la cremallera descenderá de su posición de funcionamiento, liberando la cremallera.

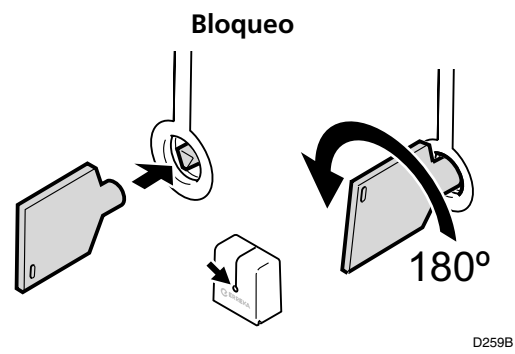

Bloqueo para accionamiento motorizado:

- Introduzca la llave y gírela 180° en sentido anti-horario, hasta el tope. El piñón retornará a su posición de trabajo, en contacto con la cremallera.
- Active un dispositivo de marcha, para que la puerta realice el "reset".

Conexión general

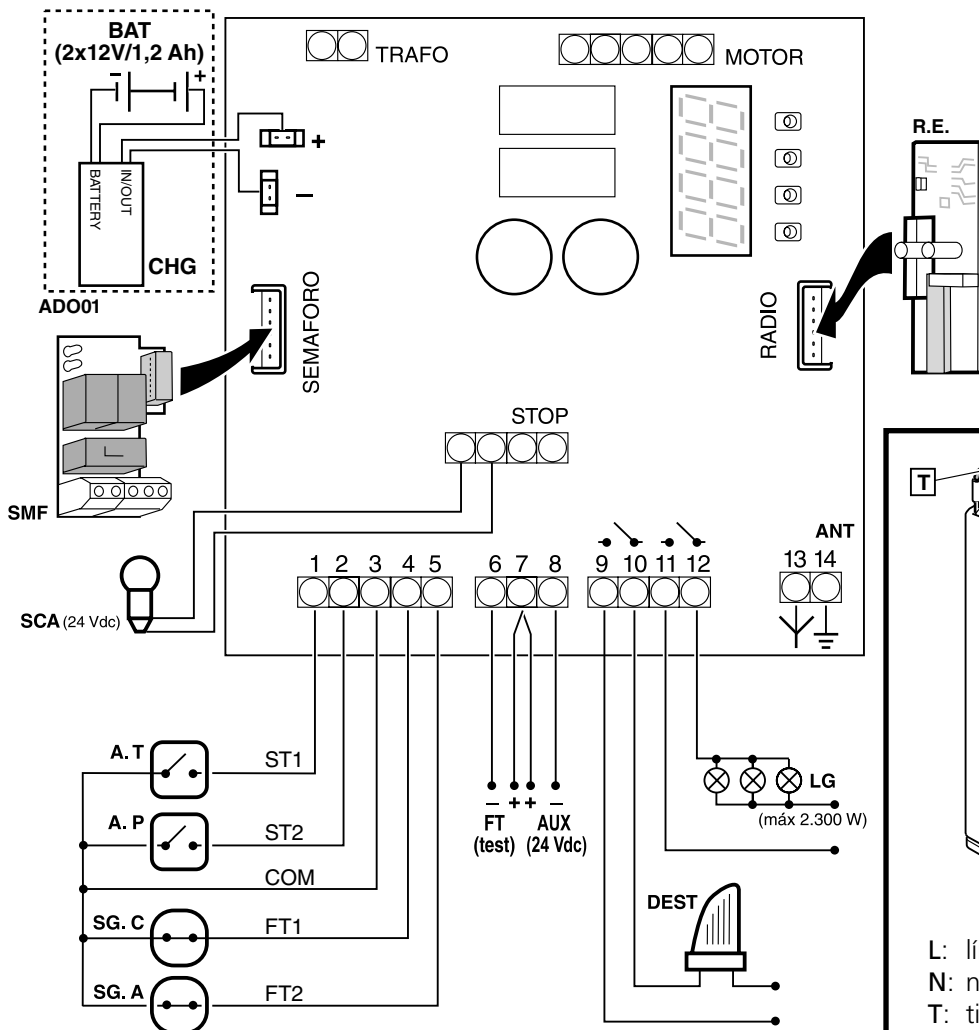

⚠ Desconecte la alimentación eléctrica antes de conectar o desconectar cualquier componente.

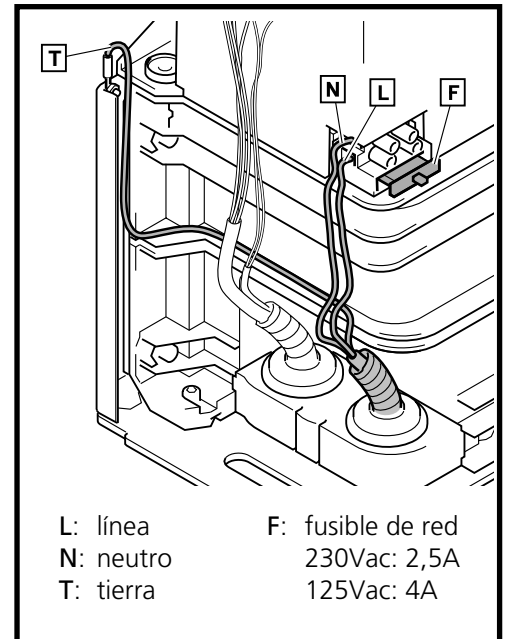

⚠ Los dispositivos A.T., A.P., SG.C., SG.A y STOP deben estar libres de potencial, para evitar daños en el cuadro de maniobra.

P259T

Indicaciones del display

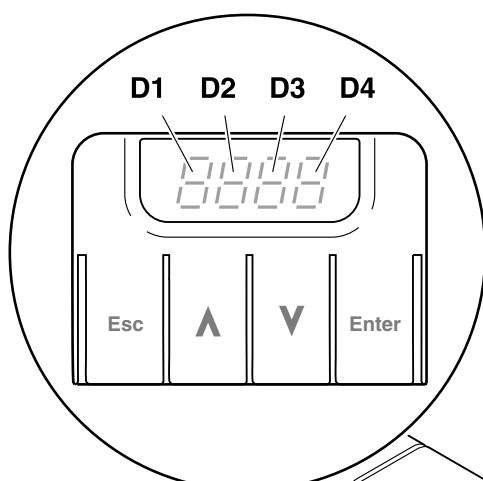

D1 y D2:

CL (fijo)	Puerta cerrada
CL (parpadeando)	Puerta cerrando
OP (fijo)	Puerta abierta
OP (parpadeando)	Puerta abriéndose
PC (parpadeando)	Puerta peatonal cerrándose
PO (fijo)	Puerta peatonal abierta
PO (parpadeando)	Puerta peatonal abriéndose
XX (cuenta atrás)	Puerta en espera
StOP	Accionador desbloqueado
PR (fijo)	Pausa (maniobra no finalizada)
rS (parpadeando)	Puerta buscando posición de cierre (reset)

D3 y D4:

C4	Dispositivo de seguridad en apertura activado
C5	Dispositivo de seguridad en cierre activado
E!	Encoder motor detenido
F!	Límite de fuerza rebasado
bA (fijo)	Batería en funcionamiento
bA (parpadeando)	Batería con tensión demasiado baja (el cuadro no realiza maniobras)
Ftno	Fotocélulas defectuosas (testeo)

Cambio y comprobación del sentido de giro (C I)

Esta operación sólo es necesaria si el accionador, al hacer reset (-5), abre la hoja en lugar de cerrarla.

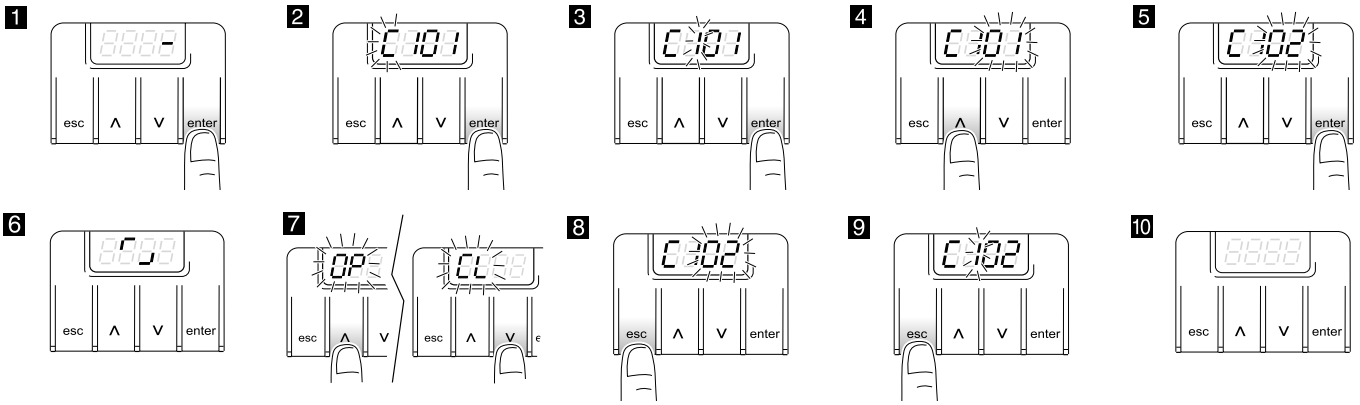

Grabación del código de radio para apertura total, P1 (sólo con receptor RSD, C80 I)

Si utiliza un receptor distinto al RSD, consulte sus propias instrucciones.

Antes de comenzar la grabación, seleccione la opción C80 I (receptor RSD).

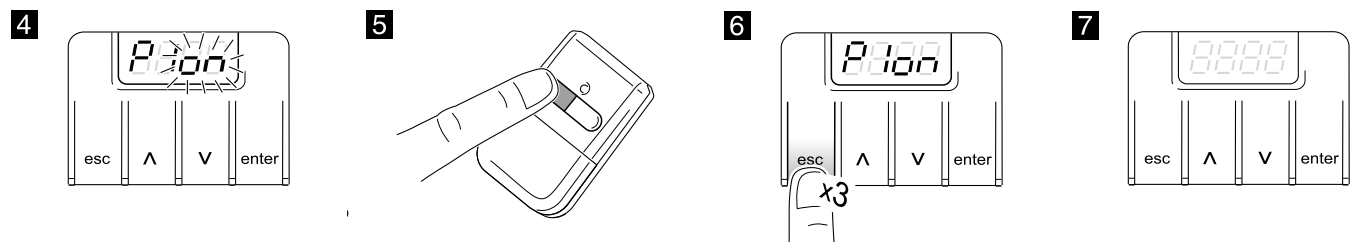

Grabación del código de radio para apertura peatonal, P2 (sólo con receptor RSD, C80 I)

El procedimiento es análogo al de apertura total, pero empleando el parámetro P2 en lugar de P1.

Grabación del recorrido (P3)



Tabla completa de programación

D1	D2	Parámetro	D3	D4	Opción pre-determinada	Opciones o valores
C	1	Sentido de giro del motor	0	1	x	
			0	2		
	4	Dispositivo de seguridad de apertura (fotocélula o banda)	0	0	x	Dispositivo no instalado
			1	0		Dispositivo sin testeo
			1	1		Dispositivo con testeo
	5	Dispositivo de seguridad de cierre (fotocélula o banda) Fotocélula de cierre con C520 o C521, también impide el inicio de la apertura de la puerta	0	0	x	Dispositivo no instalado
			1	0		Dispositivo sin testeo
			1	1		Dispositivo con testeo
			2	0		Dispositivo sin testeo
	8	Receptor de radio	0	1		Tarjeta RSD (no decodificadora)
0			2	x	Tarjeta decodificadora de dos canales	
P	1	Grabación código radio apertura total	0	n		
	2	Grabación código radio apertura peatonal	0	n		
	3	Grabación recorrido de la puerta	0	n		
F	1	Modo de funcionamiento	0	1		Automático
			0	2	x	Semi-automático
	2	Tiempo de espera en modo automático	0...5	0...9	15	59 = 59 seg.; 2.5 = 2 min. 50 seg., etc
	3	Apertura peatonal	0	0	x	No realiza apertura peatonal
			1	0		10% de la apertura total
			2	0		20% de la apertura total
			3	0		30% de la apertura total
4			0		40% de la apertura total	
5	0		50% de la apertura total			
R	0	Lámpara destelleante	0	1	x	Sin preaviso
			0	2		Con preaviso
	1	Tiempo de luz de garaje	0...5	0...9	03	59 = 59 seg.; 2.5 = 2 min. 50 seg., etc
	2	Velocidad de la puerta	0	1...5	03	01: velocidad mínima; 05: velocidad máxima
	3	Velocidad en paro suave	0	1...5	03	01: velocidad mínima; 05: velocidad máxima
	4	Distancia paro suave	0	0...5	03	00: distancia mínima; 05: distancia máxima
	5	Retroceso tras el cierre (permite compensar las dilataciones de la puerta) R50x: se para en posición seleccionada sin hacer tope R51x: hace tope y luego retrocede a la posición seleccionada	0...1	0...9	04	x0: sin retroceso; x9: retroceso máximo
	6	Fuerza máxima	0...1	0...9	08	01: fuerza mínima; 10: fuerza máxima
	7	Paso por fotocélula de cierre durante tiempo de espera (sólo en modo automático)	0	1		Cierre inmediato
			0	2	x	Reinicia el tiempo de espera
			0	3		No tiene efecto
	8	Accionamiento del pulsador durante tiempo de espera (sólo en modo automático)	0	1		Cierre inmediato
			0	2	x	Reinicia el tiempo de espera
0			3		No tiene efecto	
9	Modo de apertura	0	1	x	Apertura según el modo seleccionado en las funciones principales (F)	
		0	2		Apertura comunitaria (durante la apertura, el cuadro de maniobra no obedece las ordenes de marcha)	
		0	3		Apertura paso a paso (si durante la apertura se acciona algún dispositivo de marcha, la puerta se detiene. Si se acciona de nuevo, la puerta se cierra)	
n	1	Maniobras realizadas	X	X		Indica los cientos de ciclos realizados (por ejemplo, 68 indica 6.800 ciclos realizados)

AVERTISSEMENT

Ce guide rapide est un résumé du manuel d'installation complet. Cette notice contient des avertissements de sécurité et d'autres explications qui doivent être pris en compte. Vous pouvez télécharger le manuel d'installation dans la section « Téléchargements » du site web d'Erreka : <http://www.erreka-automation.com>

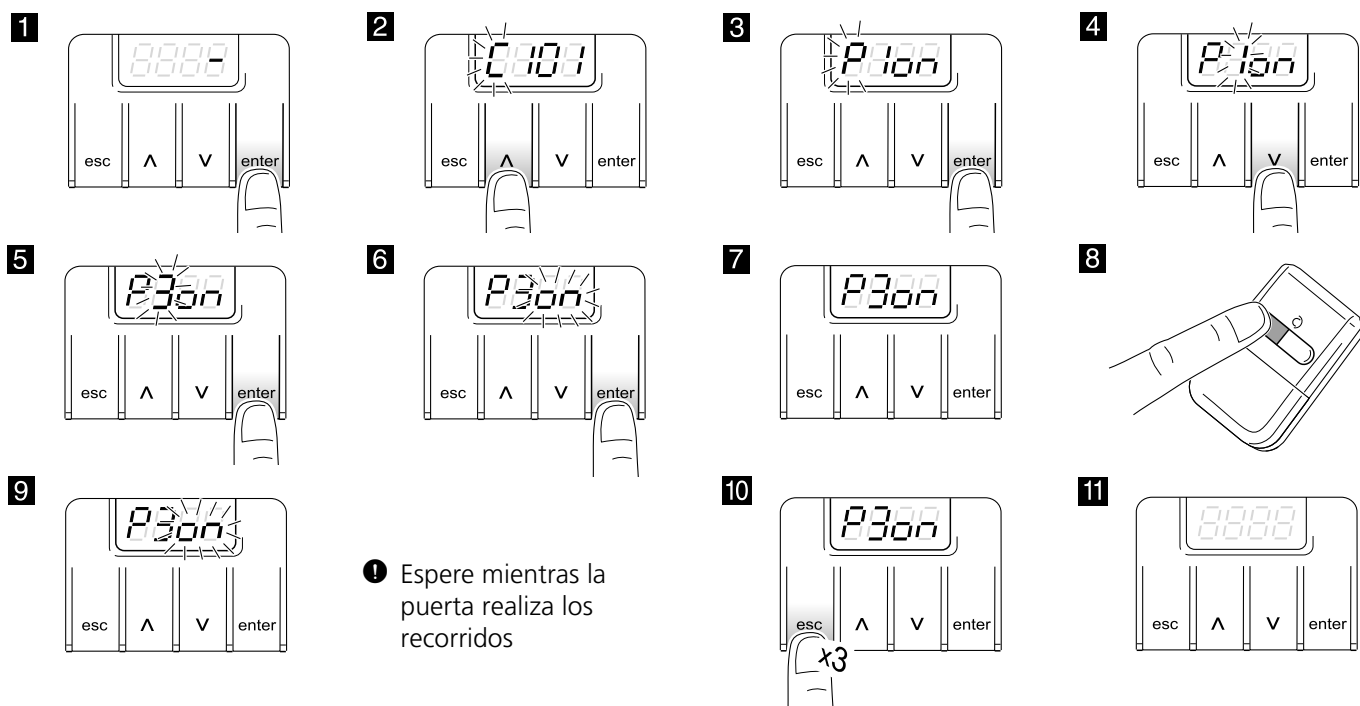
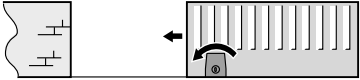
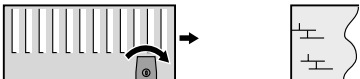
Éléments de l'installation complète

Câblage électrique

- A : Alimentation générale
- B/E: Feu clignotant avec antenne
- C : Photocellules (Tx / Rx)
- D : Bouton-poussoir/ clef de mur

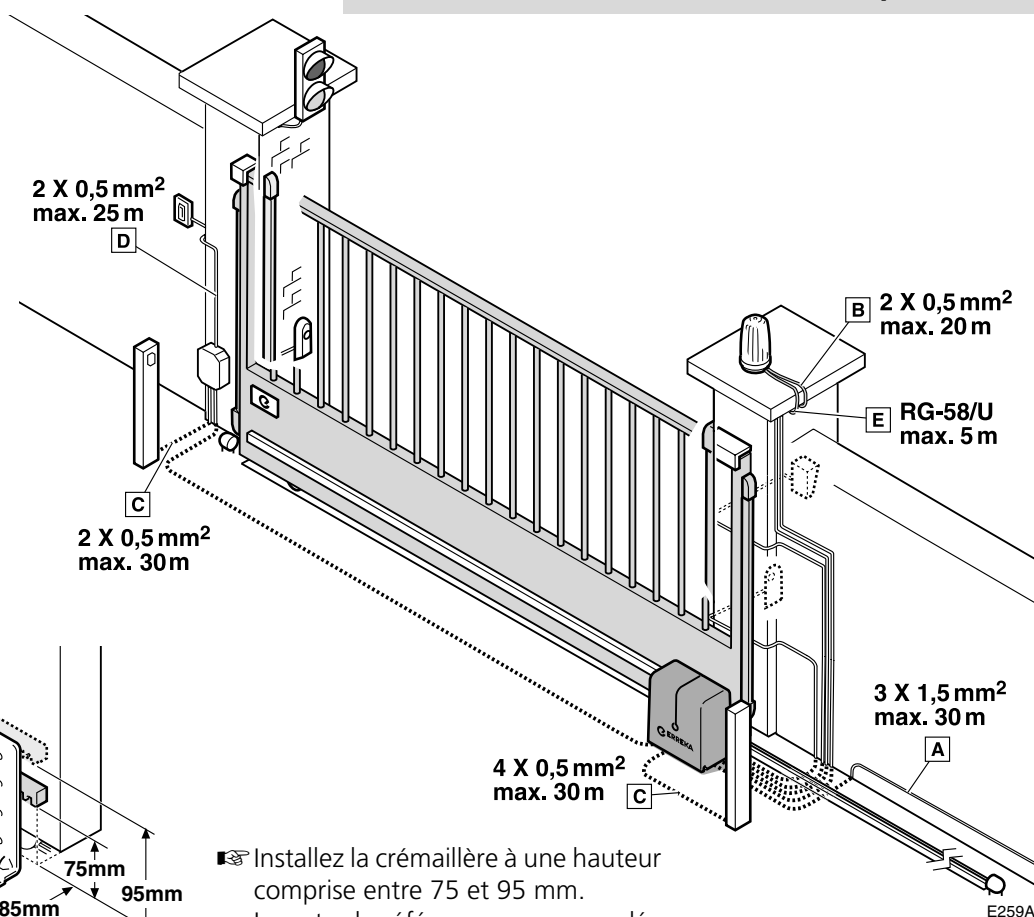

Cotes de montage

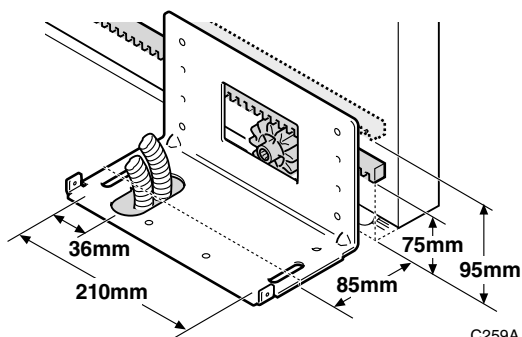

Installez la crémaillère à une hauteur comprise entre 75 et 95 mm. La cote de référence recommandée est de 90mm.

Déblocage

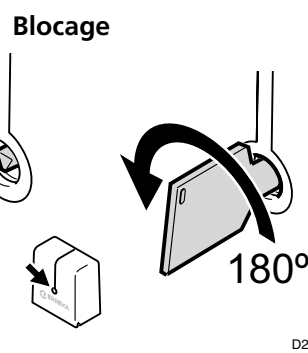
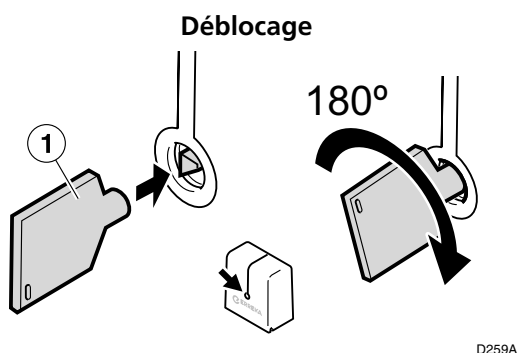

Déblocage pour un actionnement manuel :

- Introduisez la clé (1) et tournez-la de 180° sans la forcer, dans le sens horaire : le pignon d'actionnement de la crémaillère descendra de sa position de fonctionnement et libérera la crémaillère.

Blocage pour actionnement motorisé :

- Introduisez la clé et tournez-la de 180° dans le sens antihoraire, jusqu'à la butée. Le pignon récupèrera sa position de travail, en contact avec la crémaillère.
- Activez un dispositif de marche pour que la porte réalise le "reset".

Connexion générale

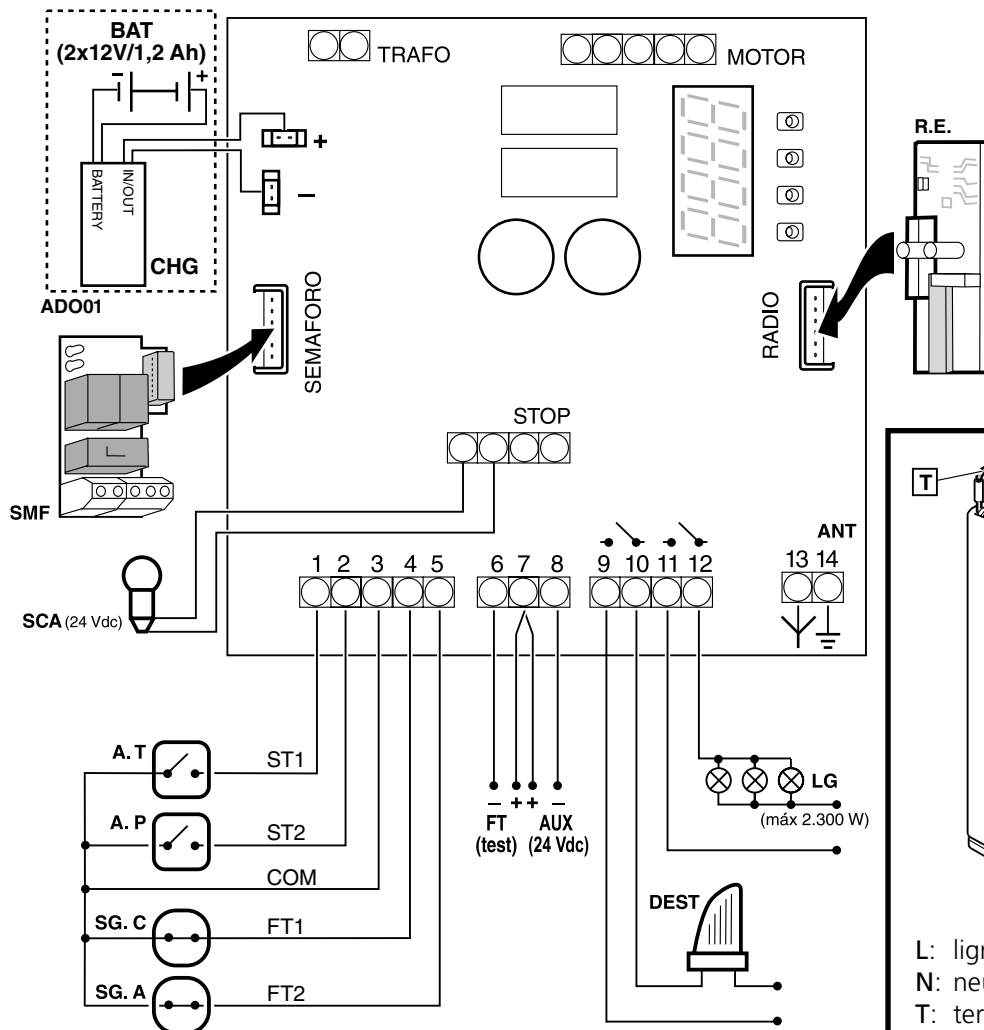

⚠ Déconnectez l'alimentation électrique avant de connecter ou de déconnecter un composant quelconque.

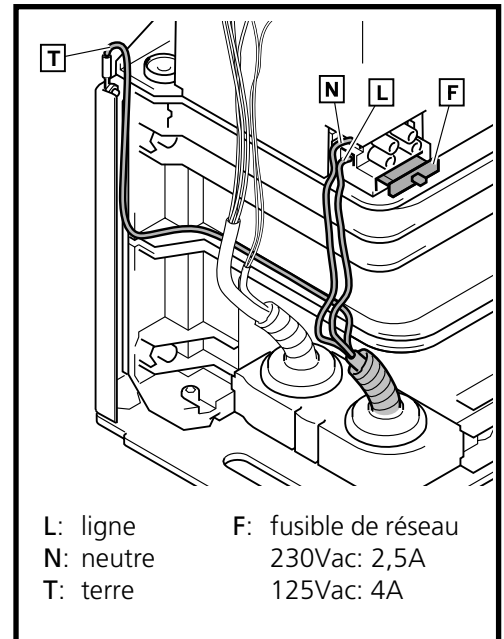

Les dispositifs A.T., A.P., SG.C, SG.A et STOP doivent être libres de potentiel pour éviter des dommages dans l'armoire de commande.

P259T

Indications du display

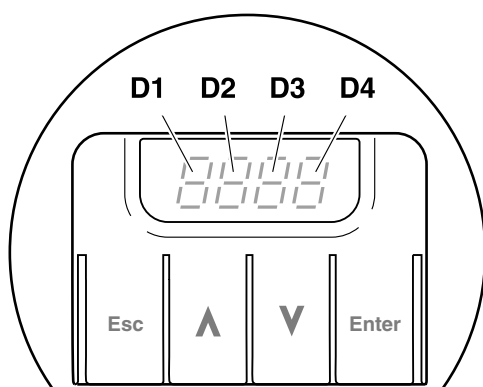

D1 et D2:

CL (fixe)	Porte fermée
CL (clignotant)	Porte en train de se fermer
OP (fixe)	Porte ouverte
OP (clignotant)	Porte en train de s'ouvrir
PC (clignotant)	Porte piétonnière en train de se fermer
PO (fixe)	Porte d'accès piéton ouverte
PO (clignotant)	Porte piétonnière en train de s'ouvrir
XX (compte à rebours)	Porte en attente
StOP	Actionneur débloqué
PR (fixe)	Pause (manœuvre non terminée)
rS (clignotant)	Porte cherchant la position de fermeture (reset)

D3 et D4:

CS	Dispositif de sécurité en ouverture activé
CS	Dispositif de sécurité en fermeture activé
E!	Encodeur moteur arrêté
F!	Limite de force dépassée
bA (fixe)	Batterie en fonctionnement
bA (clignotant)	Batterie avec tension trop basse (l'armoire ne réalise pas de manœuvres)
Ftno	Photocellules défectueuses (test)

Changement et vérification du sens de rotation (C I)

☞ Cette opération est uniquement nécessaire si pendant le test l'actionneur (r5) ouvre le vantail au lieu de le fermer.

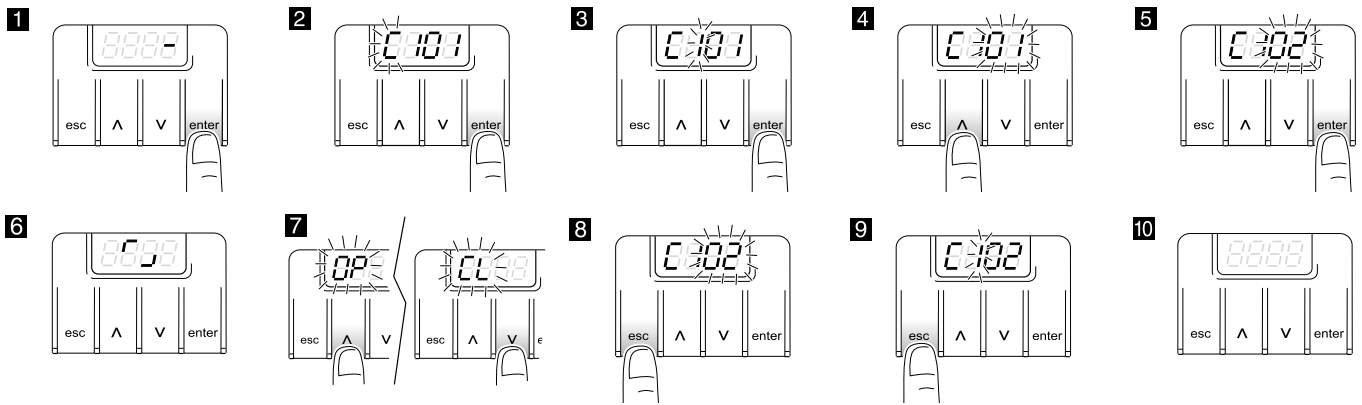

Enregistrement du code radio pour ouverture totale, P1 (seulement avec récepteur RSD, C80 I)

☞ Si vous utilisez un récepteur différent du RSD, consultez ses propres instructions.

☞ Avant de commencer l'enregistrement, sélectionnez l'option C80 I (récepteur RSD).

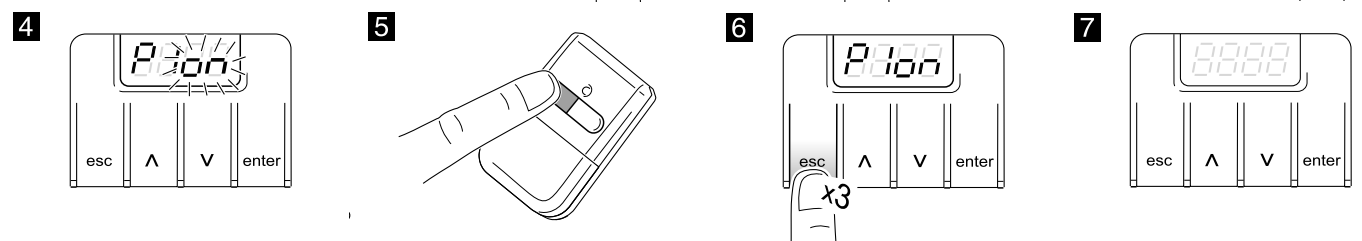

Enregistrement du code radio pour ouverture piétonnière, P2 (seulement avec récepteur RSD, C80 I)

☞ Le procédé est le même que pour l'ouverture totale, mais le paramètre employé est P2 au lieu de P1.

Enregistrement du parcours (P3)



Tableau complet de programmation

D1	D2	Paramètre	D3	D4	Option pré-déterminée	Options ou valeurs
C	1	Sens de rotation du moteur	0	1	x	
			0	2		
	4	Dispositif de sécurité d'ouverture (photocellule ou bande)	0	0	x	Dispositif non installé
			1	0		Dispositif sans test
			1	1		Dispositif avec test
	5	Dispositif de sécurité de fermeture (photocellule ou bande) Photocellule de fermeture avec C520 ou C521 empêche également le démarrage de l'ouverture de la porte	0	0	x	Dispositif non installé
			1	0		Dispositif sans test
			1	1		Dispositif avec test
			2	0		Dispositif sans test
			2	1		Dispositif avec test
8	Récepteur radio	0	1		Carte RSD (non décodeuse)	
		0	2	x	Carte décodeuse à deux canaux	
P	1	Enregistrement code radio ouverture totale	0	n		
	2	Enregistrement code radio ouverture piétonnière	0	n		
	3	Enregistrement du parcours de la porte	0	n		
F	1	Mode de fonctionnement	0	1		Automatique
			0	2	x	Semi-automatique
	2	Temps d'attente en mode automatique	0...5	0...9	15	59 = 59 sec.; 2.5 = 2 min. 50 sec., etc
	3	Ouverture piétonnière	0	0	x	Ne réalise pas d'ouverture piétonnière
			1	0		10% de l'ouverture totale
			2	0		20% de l'ouverture totale
			3	0		30% de l'ouverture totale
4			0		40% de l'ouverture totale	
5	0		50% de l'ouverture totale			
R	0	Feu clignotant	0	1	x	Sans préavis
			0	2		Avec préavis
	1	Temps de lumière de garage	0...5	0...9	03	59 = 59 sec.; 2.5 = 2 min. 50 sec., etc
	2	Vitesse de la porte	0	1...5	03	01: vitesse minimale; 05: vitesse maximale
			0	1...5	03	01: vitesse minimale; 05: vitesse maximale
	3	Vitesse en ralentissement	0	1...5	03	01: vitesse minimale; 05: vitesse maximale
	4	Distance ralentissement	0	0...5	03	00: distance minimale; 05: distance maximale
	5	Recul après la fermeture (permet de compenser les dilatations de la porte) R50x: arrêt dans position sélectionnée sans atteindre butée R51x: atteint la butée et recule ensuite à la position sélectionnée	0...1	0...9	04	x0: sans recul; x9: recul maximal
			0...1	0...9	08	01: force minimale; 10: force maximale
	7	Passage par photocellule de fermeture pendant le temps d'attente (seulement en mode automatique)	0	1		Fermeture immédiate
			0	2	x	Recommence le temps d'attente
			0	3		Sans effet
	8	Actionnement du bouton-poussoir pendant le temps d'attente (seulement en mode automatique)	0	1		Fermeture immédiate
0			2	x	Recommence le temps d'attente	
0			3		Sans effet	
9	Mode d'ouverture	0	1	x	Ouverture selon le mode sélectionné dans les fonctions principales (F)	
		0	2		Ouverture communautaire (pendant l'ouverture, l'armoire de commande n'obéit pas aux ordres de marche)	
		0	3		Ouverture progressive (si un dispositif de marche est actionné pendant l'ouverture, la porte s'arrête. S'il est à nouveau actionné, la porte se ferme)	
n	1	Manœuvres réalisées	X	X		Indique les centaines de cycles réalisés (par exemple, 68 indique 6 800 cycles réalisés)

WARNING

This quick guide is a summary of the complete installation manual. The manual contains safety warnings and other explanations which must be taken into account. The installation manual can be downloaded by going to the "Downloads" section of Erreka website: <http://www.erreka-automation.com>

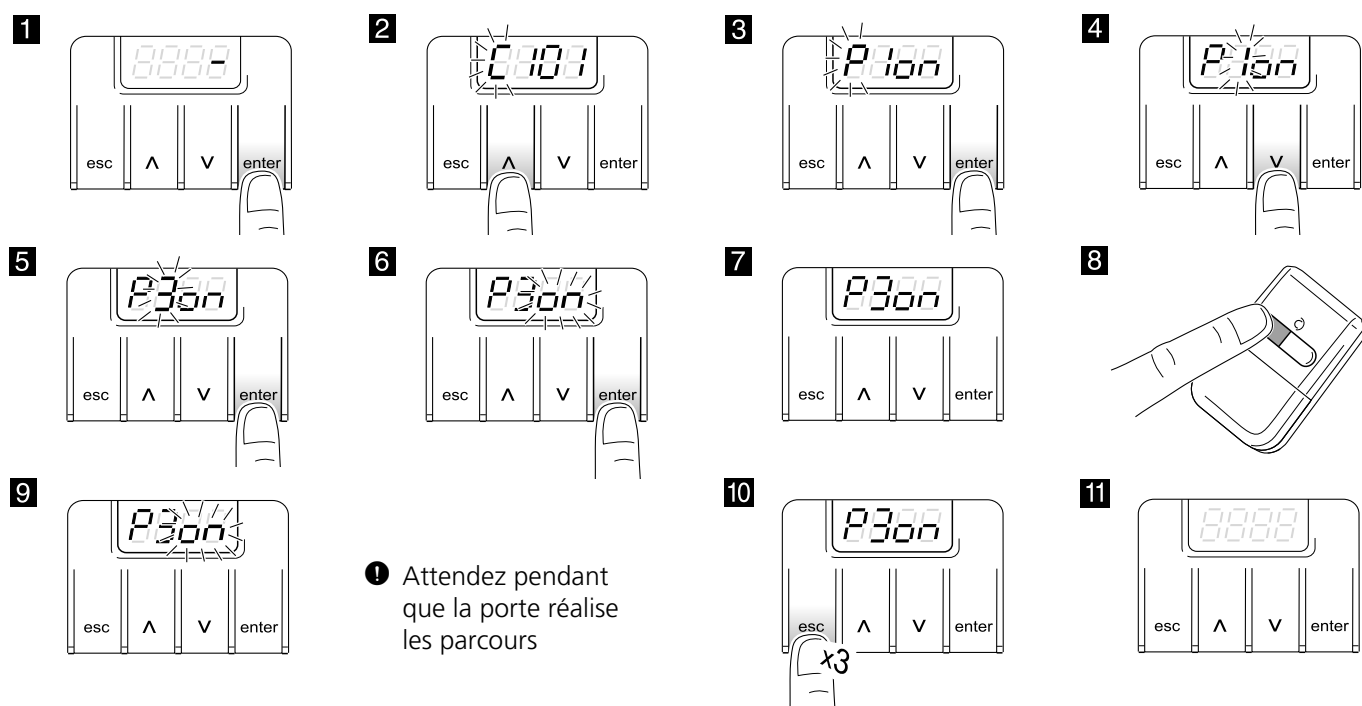
Elements of the complete installation

Electrical wiring

- A: Main power supply
- B/E: Flashing light with antenna
- C: Photocells (Tx / Rx)
- D: Pushbutton/wall key

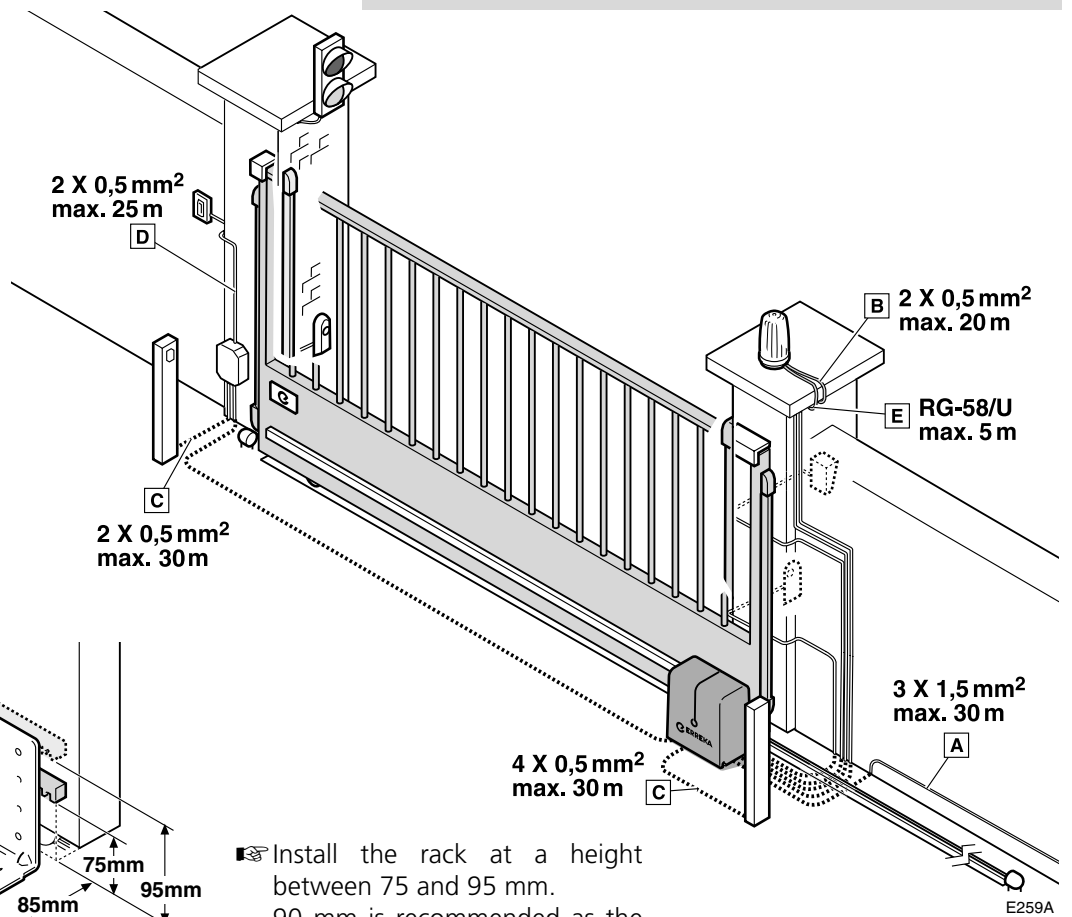

Assembly levels

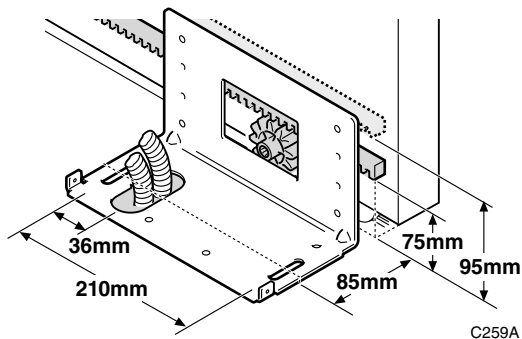

Install the rack at a height between 75 and 95 mm. 90 mm is recommended as the reference height.

Unlocking

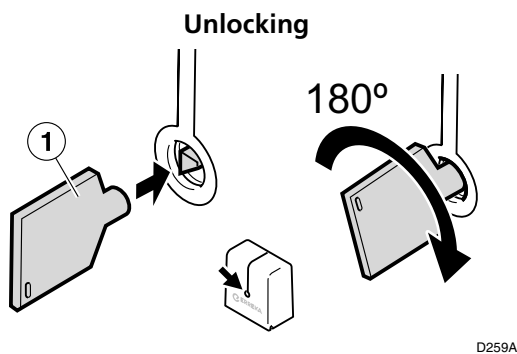

Unlocking for manual operation:

- Insert the key (1) and turn clockwise 180° without forcing it: the rack drive pinion will come down from its operating position, releasing the rack.

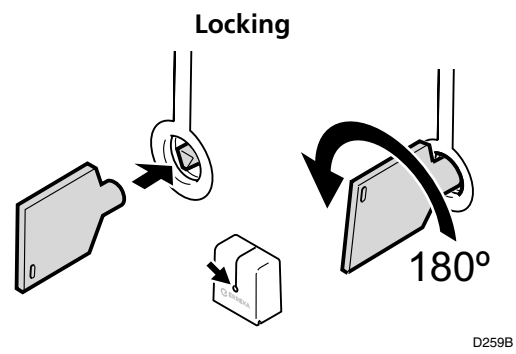

Motorised operation locking:

- Insert the key and turn it anti-clockwise 180° as far as it will go. The pinion will return to its work position, in contact with the rack.
- Activate a key device in order for the gate to carry out a "reset".

General connections

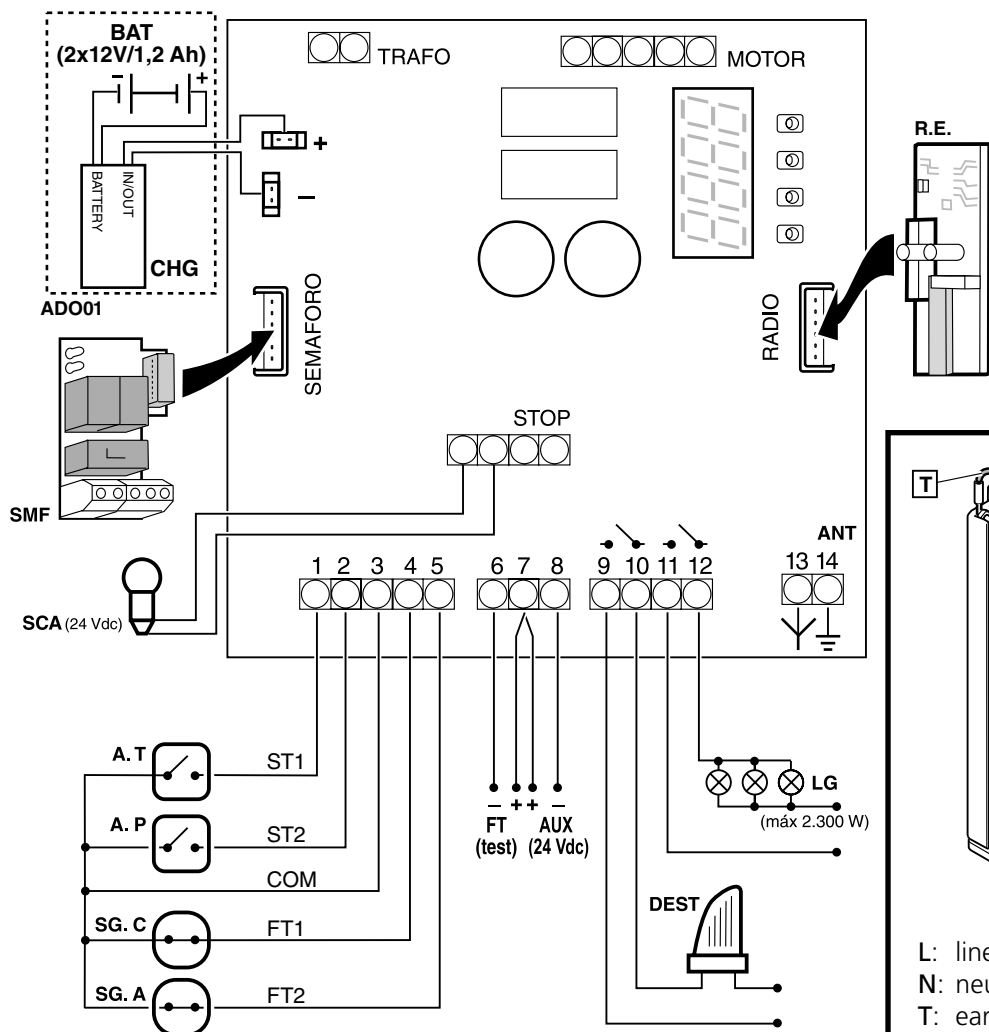

⚠ Disconnect the power supply before connecting or disconnecting any component.

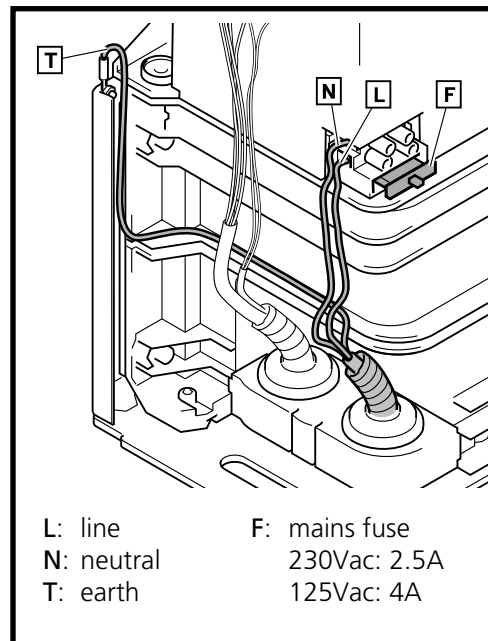

⚠ The A.T., A.P., SG.C, SG.A and STOP devices must be voltage-free in order to prevent any damage to the control board.

P259T

Display indications

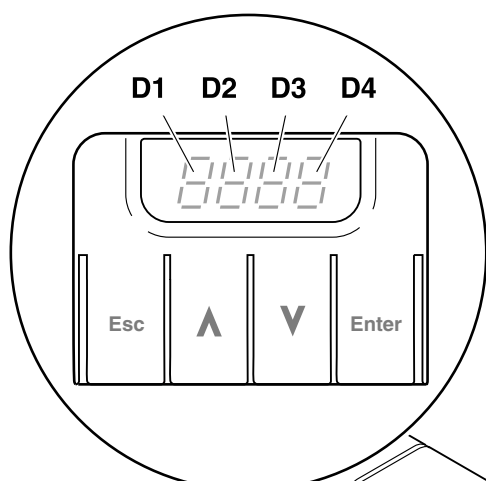

D1 and D2:

CL (static)	Gate closed
CL (flashing)	Gate closing
OP (static)	Gate open
OP (flashing)	Gate opening
PC (flashing)	Pedestrian door closing
PO (static)	Pedestrian door open
PO (flashing)	Pedestrian door opening
XX (countdown)	Gate on standby
StOP	Operator unlocked
PR (static)	Pause (operation not complete)
rS (flashing)	Gate searching for close position (reset)

D3 and D4:

C4	Opening safety device activated
C5	Closing safety device activated
E!	Encoder motor shutdown
F!	Force limit exceeded
bR (static)	Battery working
bR (flashing)	Battery voltage too low (the board does not carry out any operations)
Ftno	Photocells defective (testing)

Turning direction change and check (C I)

☞ This operation is only necessary if the operator opens the leaf instead of closing it when making a reset (r5).

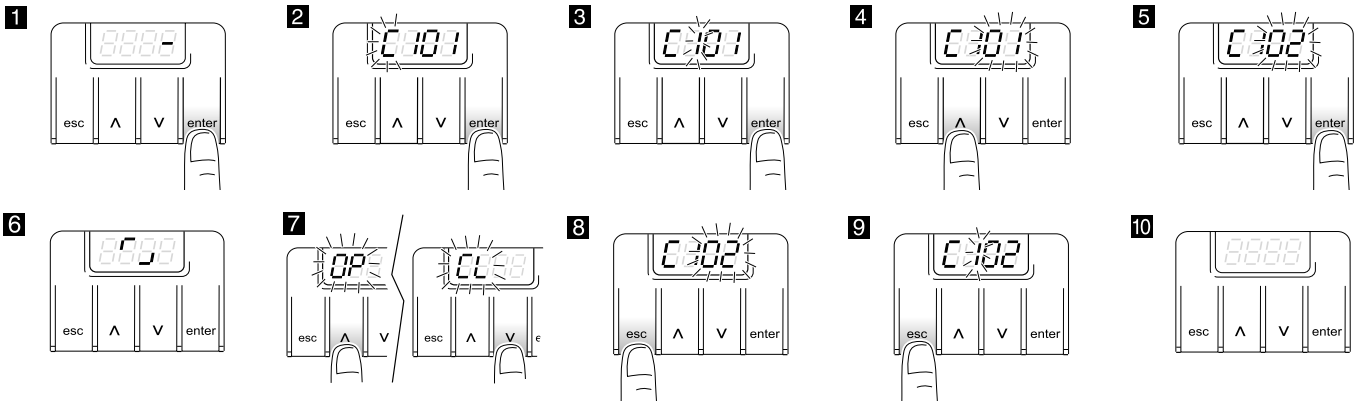

Total opening radio code programming P I (with RSD receiver only, C80 I)

☞ If a receiver other than RSD is used, see the corresponding instructions.

☞ Select the option C80 I (RSD receiver) before starting programming.

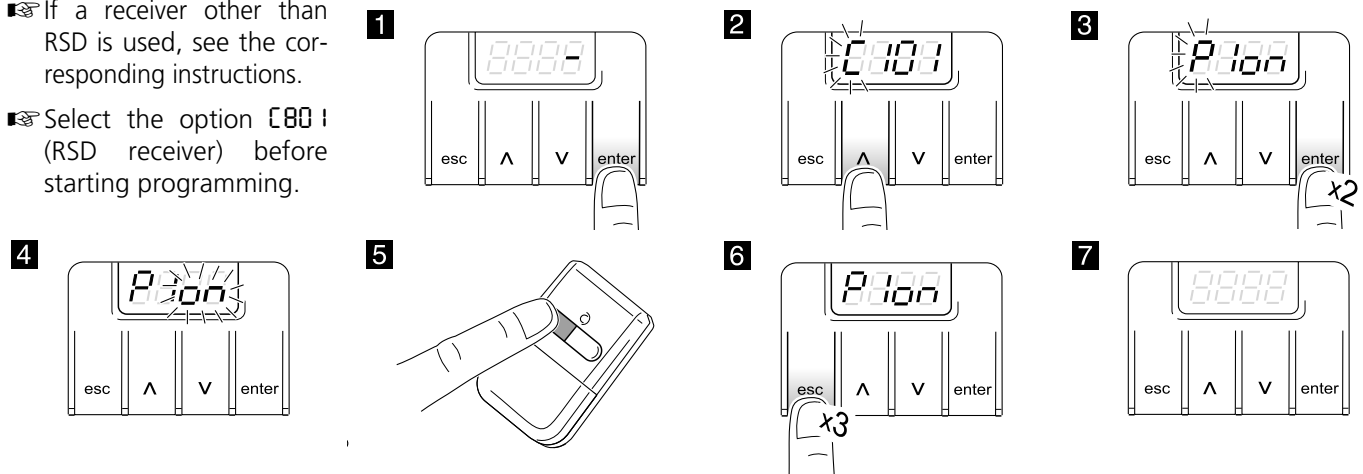

Pedestrian opening radio code programming, P2 (with RSD receiver only, C80 I)

☞ This procedure is the same as for total opening, but using parameter P2 instead of P I.

Open/close programming (P3)

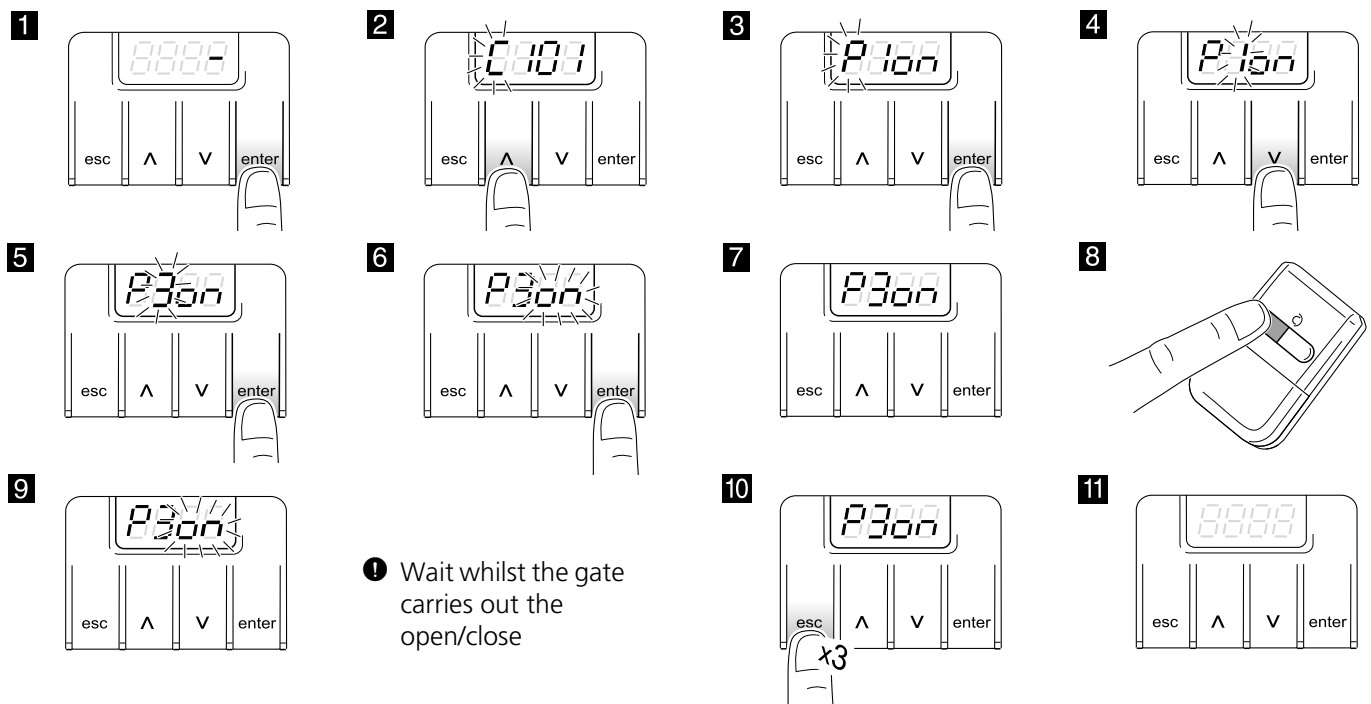

Complete programming chart

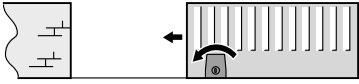
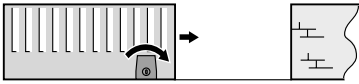
D1	D2	Parameter	D3	D4	Preset option	Options or values
C	1	Motor turning direction	0	1	x	
			0	2		
	4	Opening safety device (photocell or strip)	0	0	x	Device not installed
			1	0		Device without testing
			1	1		Device with testing
	5	Closing safety device (photocell or strip) Closing photocell with C520 or C521, also prevents the start of gate opening	0	0	x	Device not installed
			1	0		Device without testing
			1	1		Device with testing
			2	0		Device without testing
	8	Radio receiver	0	1		RSD card (non-decoding)
0			2	x	Twin-channel decoder card	
P	1	Total opening radio code programming	0	n		
	2	Pedestrian opening radio code programming	0	n		
	3	Gate travel programming	0	n		
F	1	Functioning mode	0	1		Automatic
			0	2	x	Step-by-step
	2	Standby in automatic mode	0...5	0...9	15	59 = 59 sec.; 2.5 = 2 min. 50 sec, etc
	3	Pedestrian opening	0	0	x	Pedestrian opening is not carried out
			1	0		10% of total opening
			2	0		20% of total opening
			3	0		30% of total opening
			4	0		40% of total opening
5	0		50% of total opening			
R	0	Flashing light	0	1	x	No pre-warning
			0	2		With pre-warning
	1	Garage light time	0...5	0...9	03	59 = 59 secs; 2.5 = 2 min. 50 secs, etc
	2	Gate speed	0	1...5	03	01: minimum speed; 05: maximum speed
	3	Slow down speed	0	1...5	03	01: minimum speed; 05: maximum speed
	4	Slowdown distance	0	0...5	03	00: minimum distance; 05: maximum distance
	5	Reverse after closing (to offset the expansion of the gate) R50x: stops in selected position without making contact R51x: makes contact and reverses back to the selected position	0...1	0...9	04	x0: no reverse; x9: maximum reverse
	6	Maximum force	0...1	0...9	08	01: minimum force; 10: maximum force
	7	Closing photocell used during standby (in automatic mode only)	0	1		Immediate close
			0	2	x	Restart standby time
			0	3		Has no effect
	8	Pushbutton operation during standby (in automatic mode only)	0	1		Immediate close
			0	2	x	Restart standby time
			0	3		Has no effect
	9	Opening mode	0	1	x	Opening in accordance with the mode selected in the main functions (F)
0			2		Collective opening (the control board does not obey the key commands during opening)	
0			3		Step-by-step opening (the gate stops if a key device is activated during opening. The gate closes when operated again)	
n	1	Operations carried out	X	X		Indicates the hundreds of cycles completed (for example, 68 indicates 6,800 cycles completed)

AVISO

Este guia rápido é um resumo do manual de instalação completo. Este manual contém advertências de segurança e outras explicações a ter em atenção. Pode efectuar o download do manual de instalação na secção "Downloads" do site da Erreka: <http://www.erreka-automation.com>

Elementos da instalação completa

Cablagem eléctrica

- A: Alimentação geral
- B/E: Lâmpada de sinalização com antena
- C: Fococélulas (Tx / Rx)
- D: Botão de pressão/ chave de parede

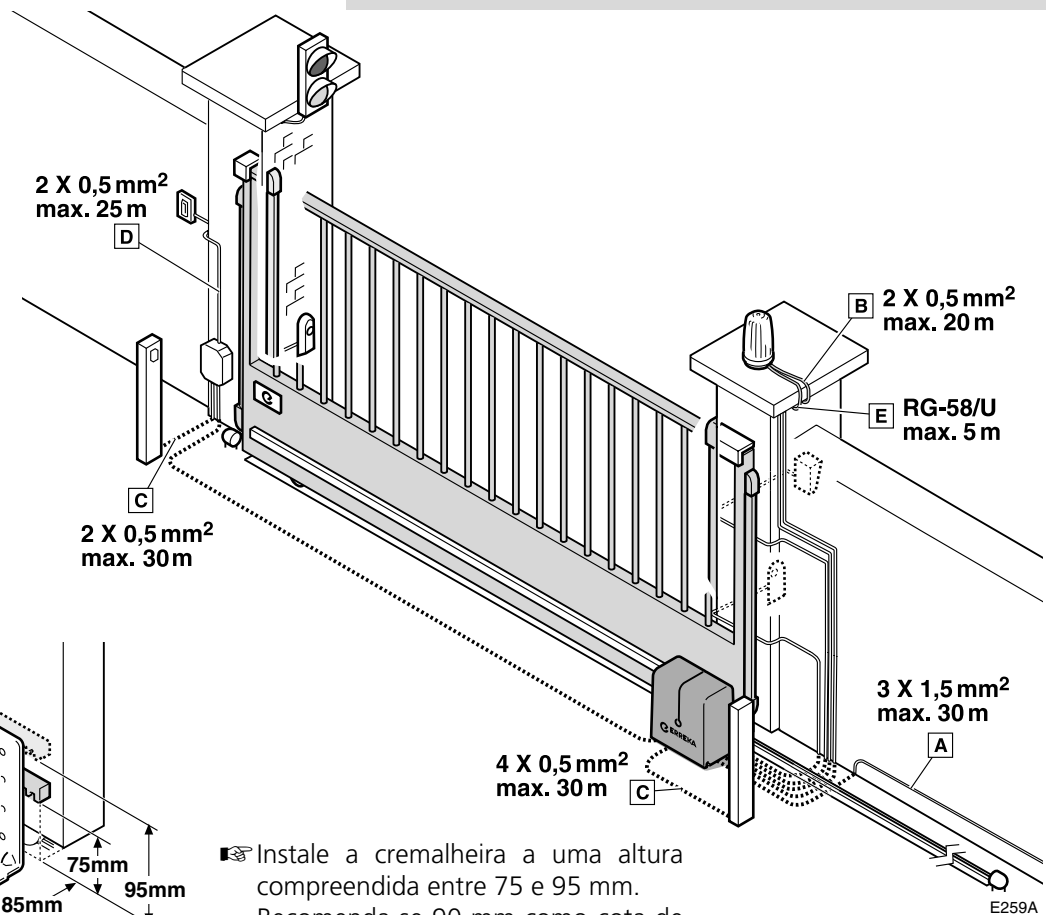

Cotas de montagem

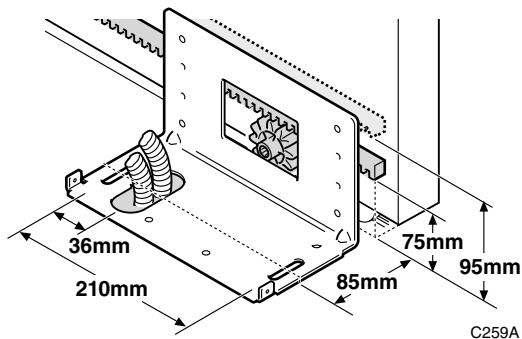

Instale a cremalheira a uma altura compreendida entre 75 e 95 mm. Recomenda-se 90 mm como cota de referência.

Desbloqueio

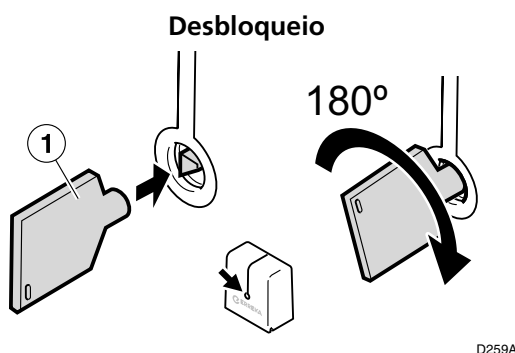

Desbloqueio para accionamento manual:

- Introduza a chave (1) e gire-a em 180°, sem forçá-la, no sentido horário: a roda dentada de accionamento da cremalheira descerá da sua posição de funcionamento, libertando a cremalheira.

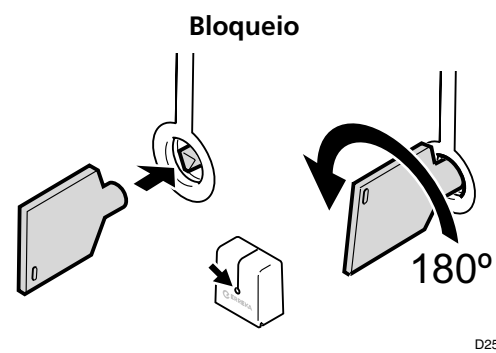

Bloqueio para accionamento motorizado:

- Introduza a chave e gire-a em 180°, no sentido anti-horário, até ao batente. A roda dentada voltará à sua posição de trabalho, em contacto com a cremalheira.
- Active um dispositivo de funcionamento para que a porta faça o "reset".

Ligação geral

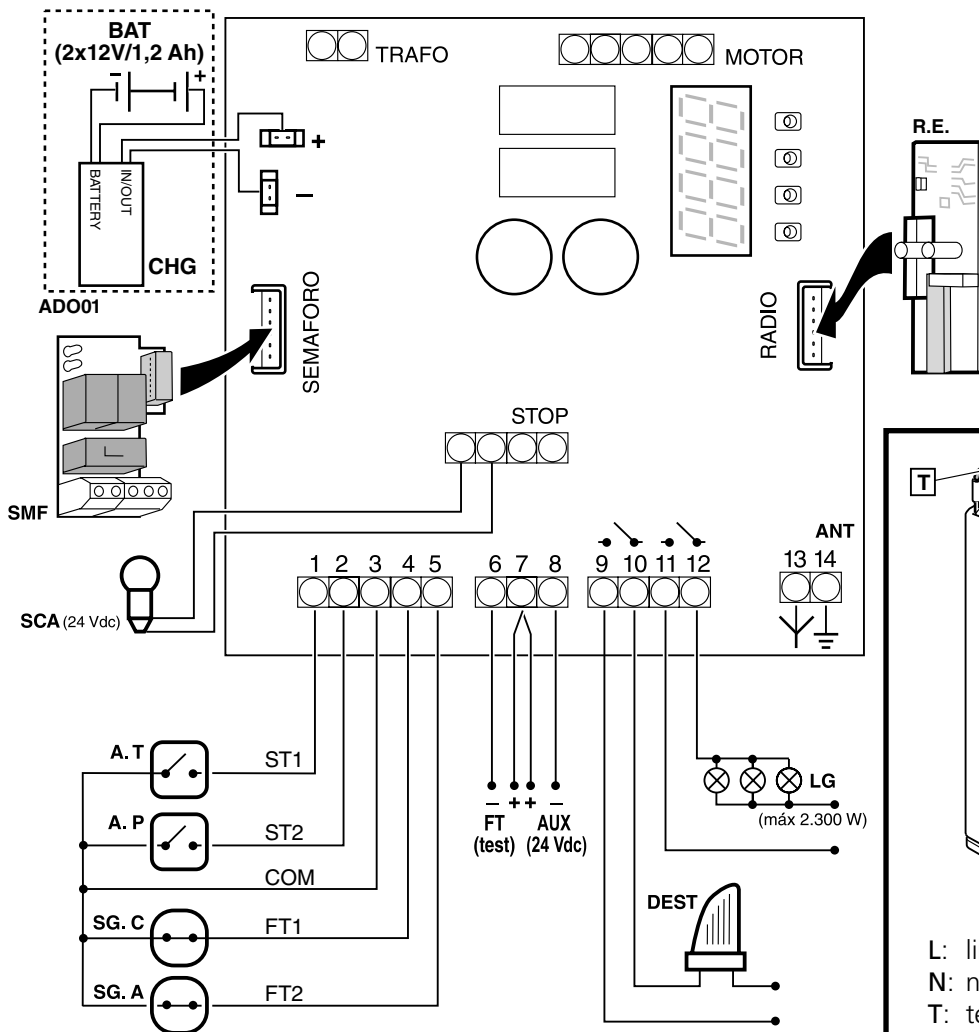

⚠ Desligue a alimentação eléctrica antes de ligar ou desligar qualquer componente.

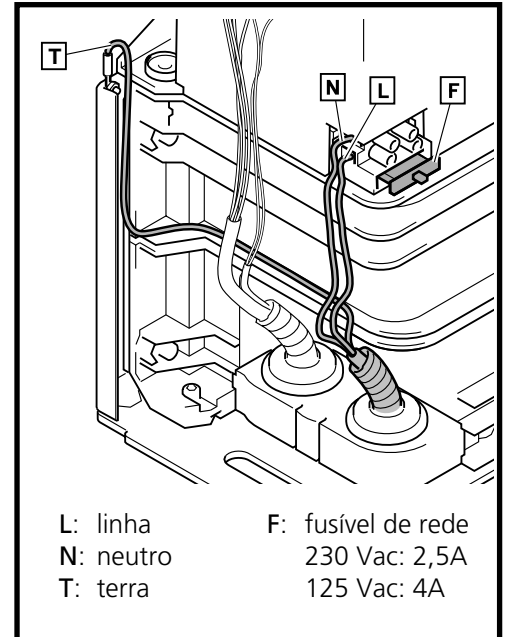

Os dispositivos A.T., A.P., SG.C, SG.A e STOP devem estar livres de potencial para evitar danos no quadro de manobra.

P259T

Indicações do ecrã

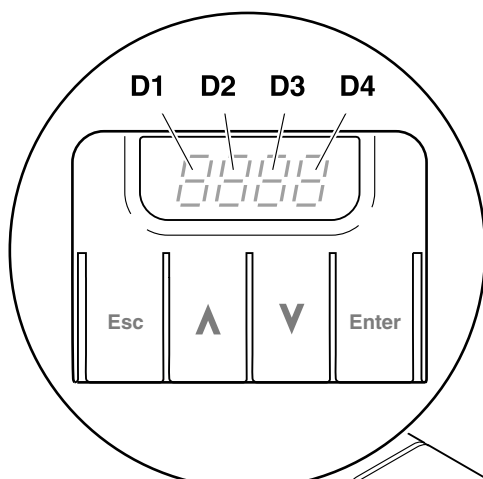

D1 e D2:

[L] (fixo)	Porta fechada
[L] (a piscar)	Porta a fechar-se
[OP] (fixo)	Porta aberta
[OP] (a piscar)	Porta a abrir-se
[PC] (a piscar)	Porta pedonal a fechar-se
[PO] (fixo)	Porta pedonal aberta
[PO] (a piscar)	Porta pedonal a abrir-se
[XX] (contagem regressiva)	Porta em espera
[StOP]	Accionador desbloqueado
[PR] (fixo)	Pausa (manobra não finalizada)
[rS] (a piscar)	Porta a procurar posição de fecho (reset)

D3 e D4:

[C4]	Dispositivo de segurança na abertura activado
[C5]	Dispositivo de segurança no fecho activado
[E!]	Encoder motor parado
[F!]	Limite de força ultrapassado
[bA] (fixo)	Bateria em funcionamento
[bA] (a piscar)	Bateria com tensão demasiado baixa (o quadro não realiza manobras)
[FtNo]	Fotocélulas defeituosas (teste)

Mudança e verificação do sentido de rotação (C I)

✎ Esta operação só é necessária se o accionador abrir a folha em vez de fechá-la, ao fazer reset (r5).

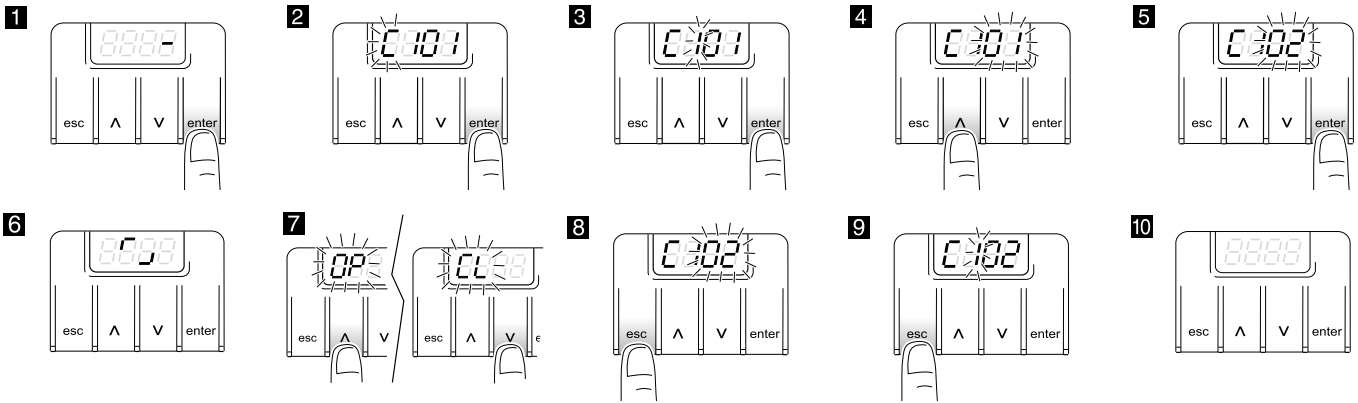

Gravação do código de rádio para abertura total, P I (apenas com o receptor RSD, C80 I)

✎ Utiliza-se um receptor diferente do RSD; consulte as respectivas instruções.

✎ Antes de iniciar a gravação, seleccione a opção C80 I (receptor RSD).

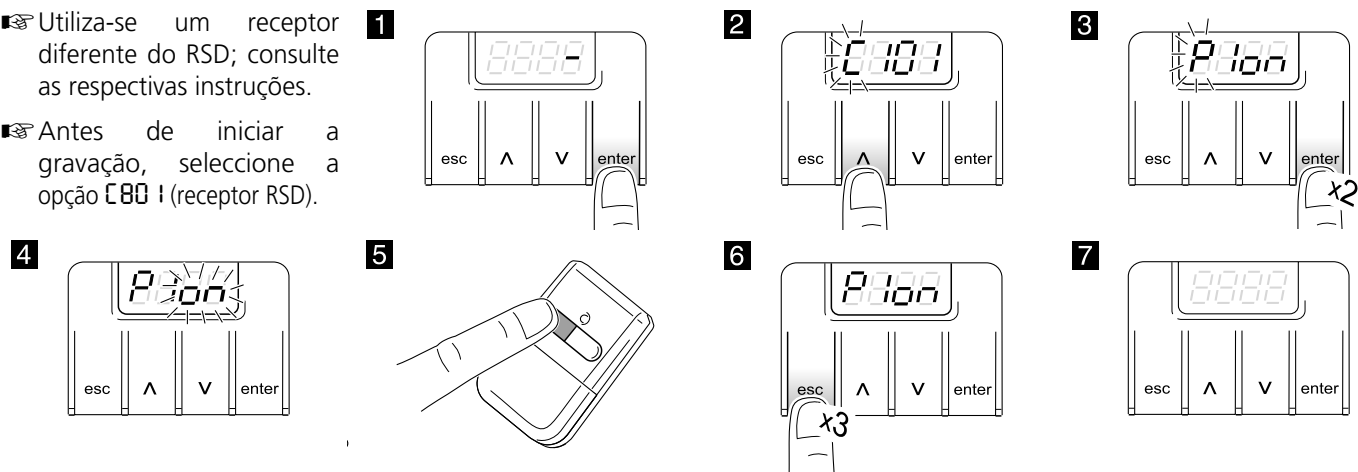

Gravação do código de rádio para abertura pedonal, P2 (apenas com o receptor RSD, C80 I)

✎ O procedimento é idêntico ao de abertura total, mas utiliza o parâmetro P2 em vez do P I.

Gravação do trajecto (P3)



Tabela completa de programação

D1	D2	Parâmetro	D3	D4	Opção pré-determinada	Opções ou valores
C	1	Sentido de rotação do motor	0	1	x	
			0	2		
	4	Dispositivo de segurança de abertura (fotocélula ou banda)	0	0	x	Dispositivo não instalado
			1	0		Dispositivo sem teste
			1	1		Dispositivo com teste
	5	Dispositivo de segurança de fecho (fotocélula ou banda) Fotocélula de fecho com C520 ou C521, também impede o início da abertura da porta.	0	0	x	Dispositivo não instalado
			1	0		Dispositivo sem teste
			1	1		Dispositivo com teste
			2	0		Dispositivo sem teste
	8	Receptor de rádio	0	1		Cartão RSD (não descodificador)
0			2	x	Cartão descodificador de dois canais	
P	1	Gravação código rádio abertura total	0	n		
	2	Gravação código rádio abertura pedonal	0	n		
	3	Gravação do trajecto da porta	0	n		
F	1	Modo de funcionamento	0	1		Automático
			0	2	x	Semi-automático
	2	Tempo de espera no modo automático	0...5	0...9	15	59 = 59 seg.; 2.5 = 2 min. 50 seg., etc.
	3	Abertura pedonal	0	0	x	Não realiza a abertura pedonal
			1	0		10% da abertura total
			2	0		20% da abertura total
			3	0		30% da abertura total
4			0		40% da abertura total	
5	0		50% da abertura total			
R	0	Lâmpada de sinalização	0	1	x	Sem pré-aviso
			0	2		Com pré-aviso
	1	Tempo da luz de garagem	0...5	0...9	03	59 = 59 seg.; 2.5 = 2 min. 50 seg., etc.
	2	Velocidade da porta	0	1...5	03	01: velocidade mínima; 05: velocidade máxima
	3	Velocidade na paragem suave	0	1...5	03	01: velocidade mínima; 05: velocidade máxima
	4	Distância paragem suave	0	0...5	03	00: distância mínima; 05: distância máxima
	5	Retrocesso após o fecho (permite compensar as dilatações da porta) R50x: pára na posição seleccionada sem bater R51x: bate e de seguida retrocede para a posição seleccionada	0...1	0...9	04	x0: sem retrocesso; x9: retrocesso máximo
	6	Força máxima	0...1	0...9	08	01: força mínima; 10: força máxima
	7	Passagem pela fotocélula de fecho durante o tempo de espera (apenas no modo automático)	0	1		Fecho imediato
			0	2	x	Reinicia o tempo de espera
0			3		Não tem efeito	
8	Accionamento do botão de pressão durante o tempo de espera (apenas no modo automático)	0	1		Fecho imediato	
		0	2	x	Reinicia o tempo de espera	
		0	3		Não tem efeito	
9	Modo de abertura	0	1	x	Abertura segundo o modo seleccionado nas funções principais (F)	
		0	2		Abertura comunitária (durante a abertura, o quadro de manobra não obedece às ordens de funcionamento)	
		0	3		Abertura passo a passo (se durante a abertura é accionado algum dispositivo de funcionamento, a porta detém-se. Se for accionado novamente, a porta fecha-se)	
n	1	Manobras realizadas	X	X		Indica as centenas de ciclos realizados (por exemplo, 58 indica 6800 ciclos realizados)

HINWEIS

Dieser Kurzführer ist eine Zusammenfassung der kompletten Montageanleitung. Diese enthält Sicherheitshinweise und andere Erläuterungen, die beachtet werden müssen. Die Montageanleitung kann auf der Erreka-Website unter „Downloads“ heruntergeladen werden:
<http://www.erreka-automation.com>

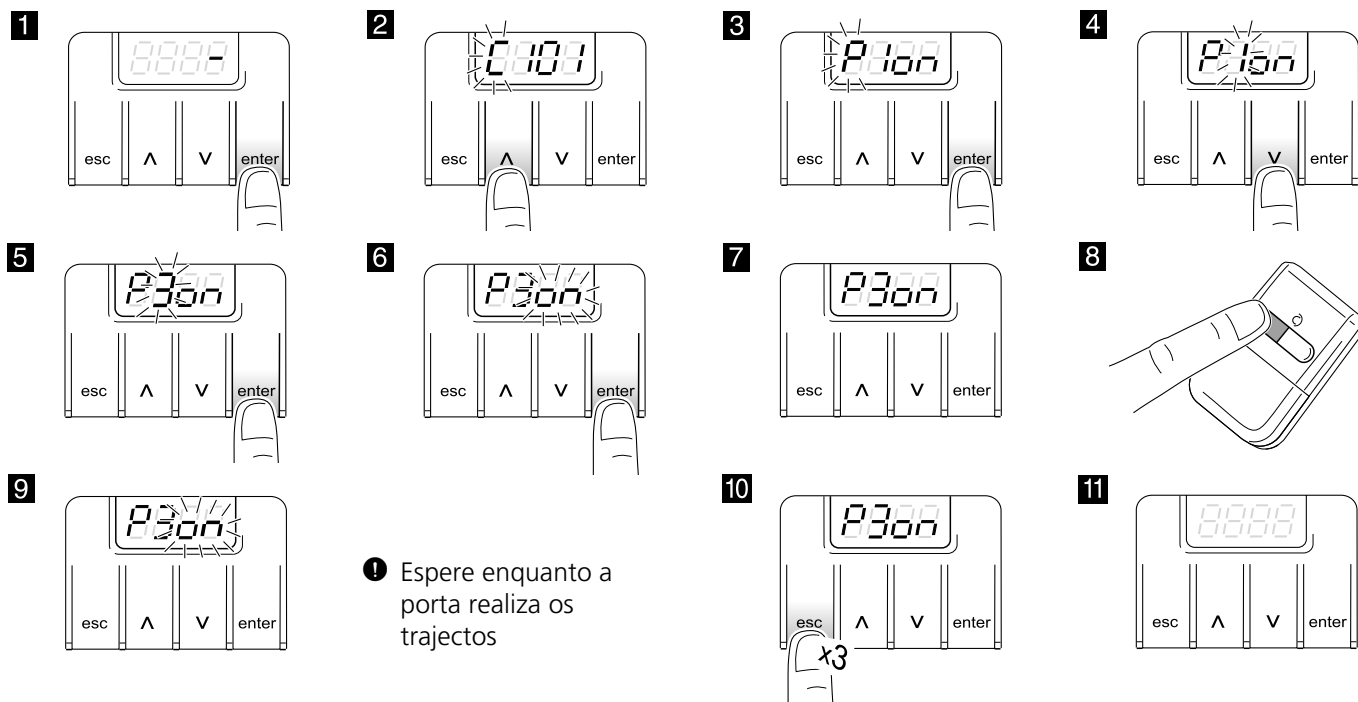
Elemente der kompletten Anlage

Stromkabel

- A: Hauptstromversorgung
- B/E: Blinklampe mit Antenne
- C: Lichtschranke (Tx / Rx)
- D: Drucktaster/ Schlüsseltaster

Montagemaße

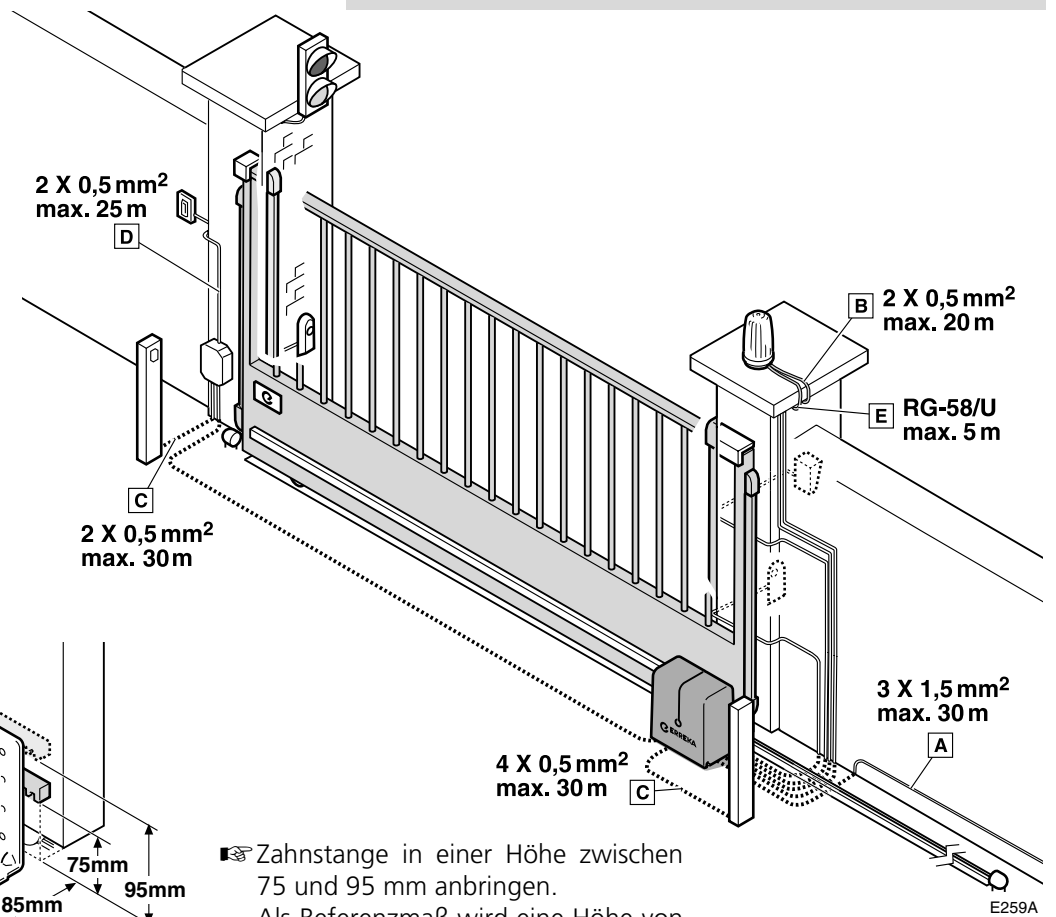
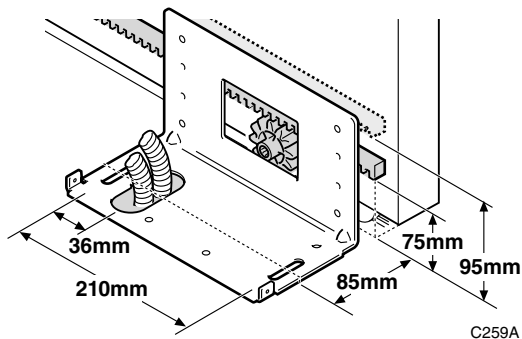

Zahnstange in einer Höhe zwischen 75 und 95 mm anbringen. Als Referenzmaß wird eine Höhe von 90 mm empfohlen.

Entriegelung

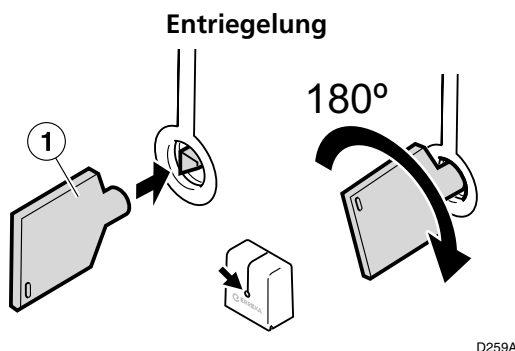

- Entriegelung für manuelle Betätigung:**
- Schlüssel (1) einstecken und um 180° ohne Kraftanwendung im Uhrzeigersinn drehen: der Antriebsritzel der Zahnstange fährt auf seine Betriebsposition hinab und gibt die Zahnstange frei.

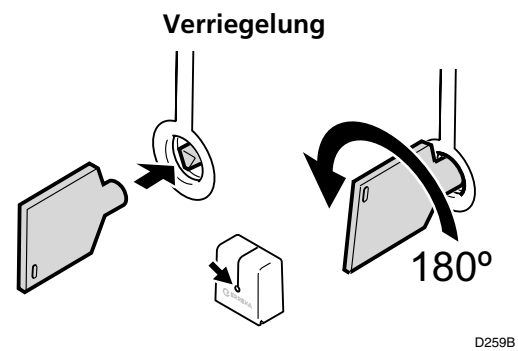

- Verriegelung für motorischen Antrieb:**
- Schlüssel einstecken und um 180° bis zum Anschlag gegen den Uhrzeigersinn drehen. Der Ritzel fährt auf seine Arbeitsposition an der Zahnstange zurück.
 - Betätigen Sie ein Befehlsgerät, damit das Tor ein "Reset" durchführt.

Allgemeine Anschlüsse

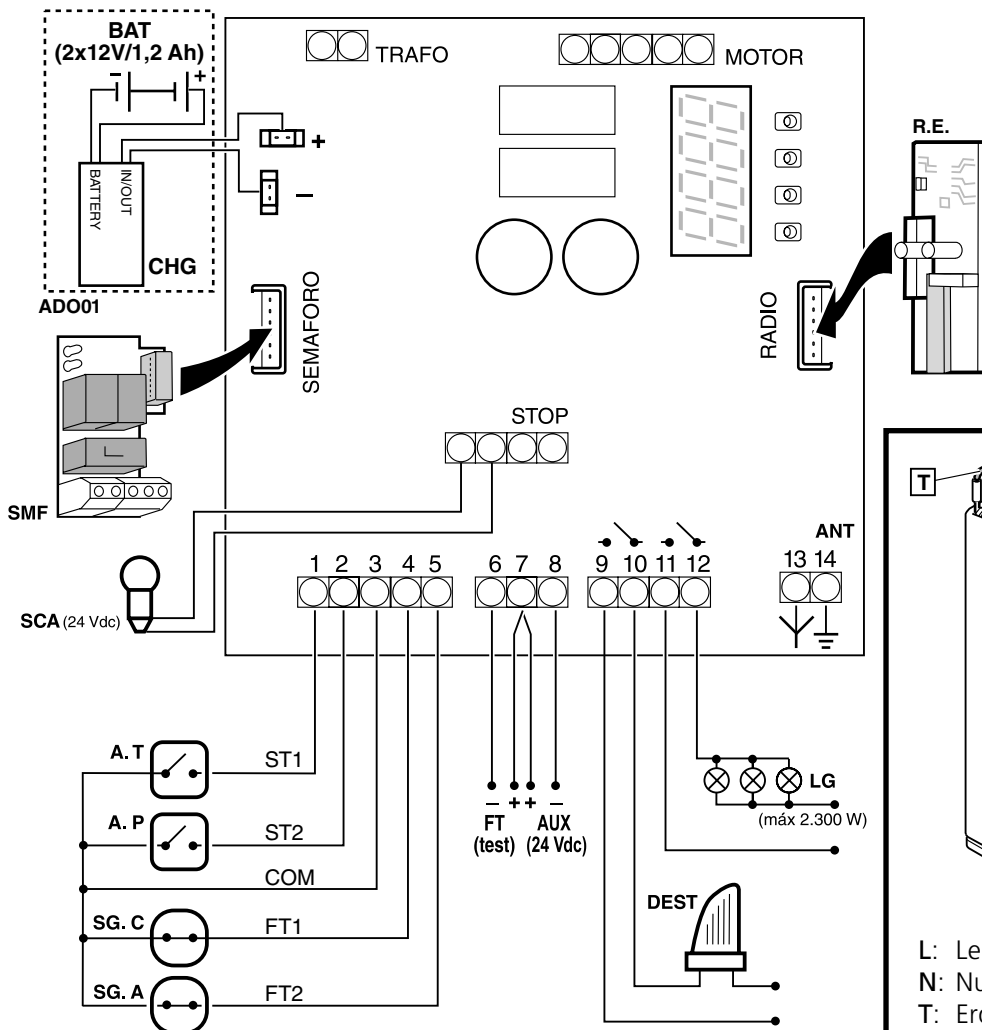

⚠ Stromversorgung vor dem Ein- oder Ausschalten von Komponenten abschalten.

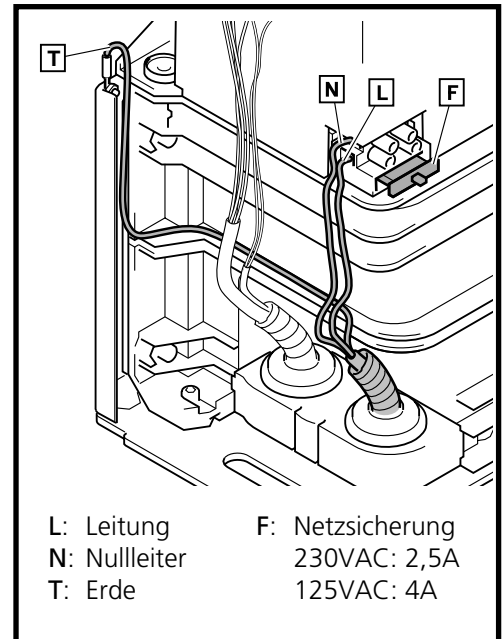

L: Leitung
N: Nullleiter
T: Erde
F: Netzsicherung
230VAC: 2,5A
125VAC: 4A

Die Vorrichtungen A.T., A.P., SG.C., SG.A. und STOP müssen zur Vermeidung von Schäden an der Steuerung potentialfrei sein.

P259T

Displayanzeigen

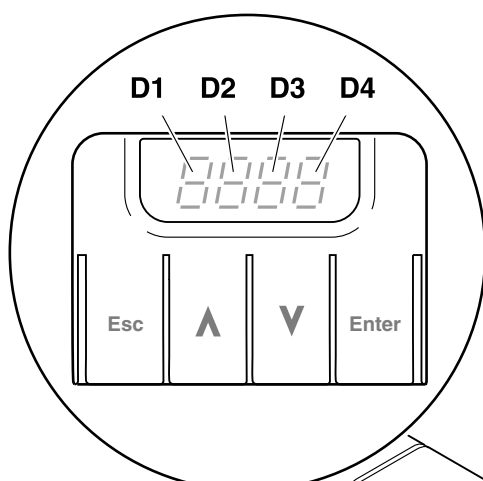

D1 und D2:

CL (kontinuierlich)	Tor geschlossen
CL (blinkend)	Tor schließt sich
OP (kontinuierlich)	Tor geöffnet
OP (blinkend)	Tor öffnet sich
PC (blinkend)	Schlupftür schließt sich
PO (kontinuierlich)	Schlupftür geöffnet
PO (blinkend)	Schlupftür öffnet sich
XX (zählt zurück)	Tor in Pausenposition
STOP	Antrieb freigegeben
PR (kontinuierlich)	Pause (Vorgang nicht beendet)
RS (blinkend)	Tor sucht Schließposition (Reset)

D3 und D4:

CS	Sicherheitsvorrichtung Öffnen aktiviert
CS	Sicherheitsvorrichtung Schließen aktiviert
E!	Motorencoder gestoppt
F!	Kraftgrenze überschritten
bA (kontinuierlich)	Batterie in Betrieb
bA (blinkend)	Batteriespannung zu niedrig (die Steuerung führt keine Bewegungen durch)
Ftno	Lichtschranke defekt (Test)

Wechsel und Überprüfung der Drehrichtung (C I)

☞ Dieser Vorgang ist nur erforderlich, wenn der Antrieb beim Reset (r5) den Torflügel öffnet, anstatt ihn zu schließen.

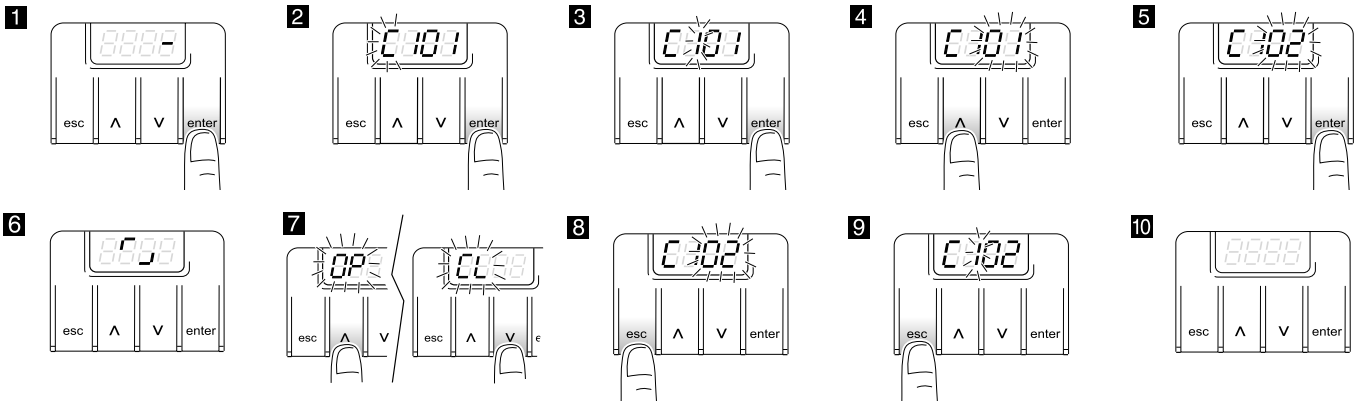

Speichern des Funkcodes für die Gesamtöffnung P I (nur mit Empfänger RSD, C80 I)

☞ Wird ein anderer Empfänger als der RSD verwendet, in der entsprechenden Anleitung nachlesen.

☞ Bevor mit dem Speichern begonnen wird, die Option C80 I (Empfänger RSD) wählen.

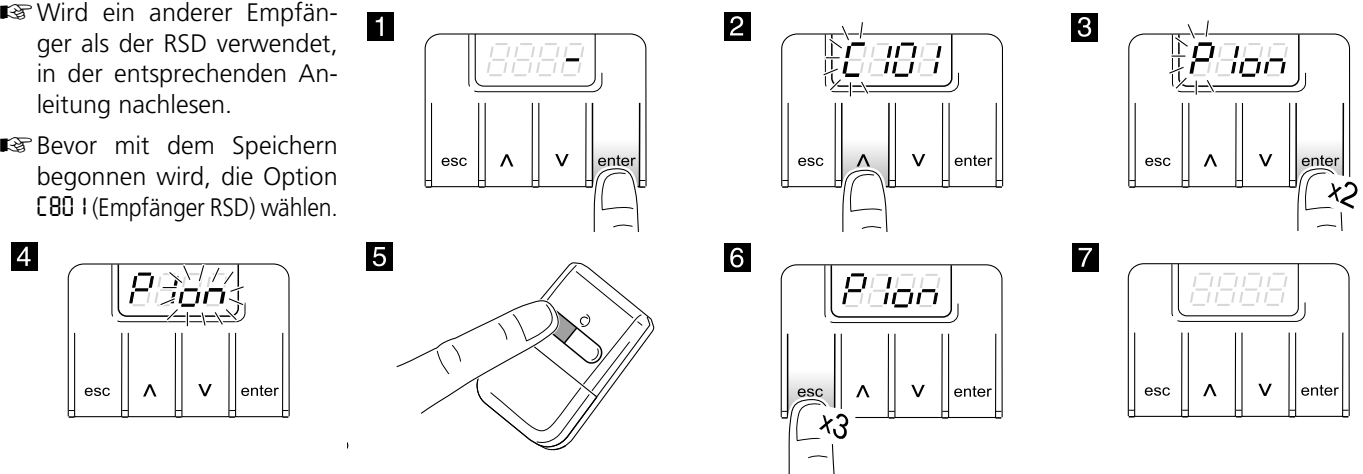

Speichern des Funkcodes für die Teilöffnung P2 (nur mit Empfänger RSD, C80 I)

☞ Die Vorgehensweise ist analog zur Gesamtöffnung, nur dass der Parameter P2 anstatt von P I verwendet wird.

Speichern des Fahrwegs (P3)

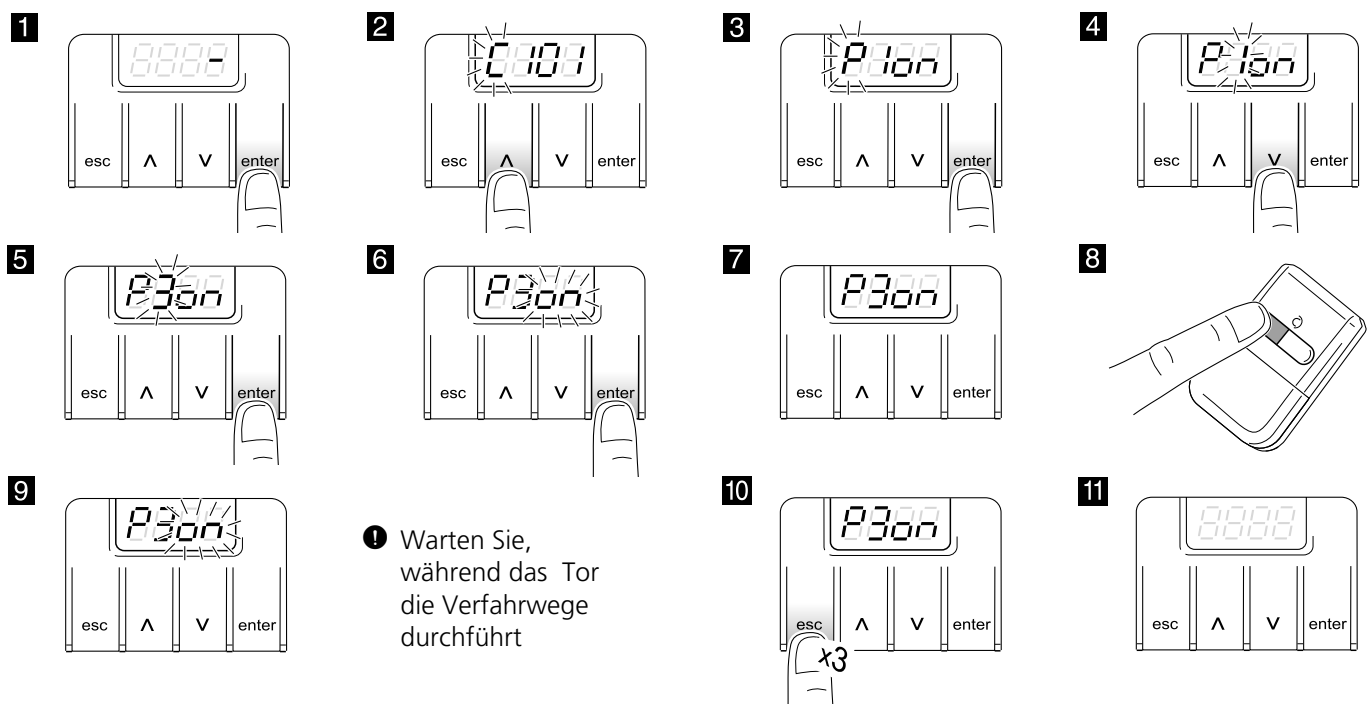

Komplette Programmiertabelle

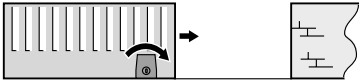
D1	D2	Parameter	D3	D4	Voreingestellte Option	Optionen oder Werte
C	1	Motordrehrichtung	0	1	x	
			0	2		
	4	Sicherheitsvorrichtung Öffnen (Lichtschanke oder Kontaktleiste)	0	0	x	Vorrichtung nicht installiert
			1	0		Vorrichtung ohne Testfunktion
			1	1		Vorrichtung mit Testfunktion
	5	Sicherheitsvorrichtung Schließen (Lichtschanke oder Kontaktleiste) Lichtschanke für das Schließen mit C520 bzw. C521; verhindert ebenso den Beginn der Toröffnung	0	0	x	Vorrichtung nicht installiert
			1	0		Vorrichtung ohne Testfunktion
			1	1		Vorrichtung mit Testfunktion
			2	0		Vorrichtung ohne Testfunktion
	8	Funkempfänger	0	1		Karte RSD (keine Decodierung)
0			2	x	Decodierkarte mit zwei Kanälen	
P	1	Speichern Funkcode Gesamtöffnung	0	0		
	2	Speichern Funkcode Teilöffnung	0	0		
	3	Speichern Verfahrenweg des Tors	0	0		
F	1	Betriebsart	0	1		Automatik
			0	2	x	Halbautomatik
	2	Pausenzeit im Automatikbetrieb	0...5	0...9	15	59 = 59 Sek.; 2,5 = 2 Min. 50 Sek., usw.
	3	Teilöffnung	0	0	x	Es wird keine Teilöffnung durchgeführt.
			1	0		10% der Gesamtöffnung
			2	0		20% der Gesamtöffnung
			3	0		30% der Gesamtöffnung
4			0		40% der Gesamtöffnung	
5	0		50% der Gesamtöffnung			
R	0	Blinklampe	0	1	x	Ohne Vorblinken
			0	2		Mit Vorblinken
	1	Einschaltdauer Garagenlicht	0...5	0...9	03	59 = 59 Sek.; 2,5 = 2 Min. 50 Sek., usw.
	2	Geschwindigkeit des Tors	0	1...5	03	01: Mindestgeschwindigkeit; 05: Höchstgeschwindigkeit
	3	Soft-Stopp-Geschwindigkeit	0	1...5	03	01: Mindestgeschwindigkeit; 05: Höchstgeschwindigkeit
	4	Soft-Stopp-Abstand	0	0...5	03	00: Mindestabstand; 05: Höchstabstand
	5	Zurückfahren nach dem Schließen (erlaubt den Ausgleich von Ausdehnungen des Tors) R50x: Hält an der gewählten Position an ohne anzuschlagen. R51x: Schlägt an und fährt dann zur gewählten Position zurück.	0...1	0...9	04	x0: ohne Zurückfahren; x9: maximales Zurückfahren
	6	Maximalkraft	0...1	0...9	08	01: Mindestschubkraft; 10: Höchstschubkraft
	7	Passieren der Lichtschanke für das Schließen während der Pausenzeit (nur im Automatikbetrieb)	0	1		Sofortiges Schließen
			0	2	x	Neustart der Pausenzeit
			0	3		Keine Auswirkung
	8	Betätigen des Drucktasters während der Pausenzeit (nur im Automatikbetrieb)	0	1		Sofortiges Schließen
			0	2	x	Neustart der Pausenzeit
0			3		Keine Auswirkung	
9	Öffnungsmodus	0	1	x	Öffnung gemäß bei den Hauptfunktionen gewählter Betriebsart (F)	
		0	2		Sammelbetrieb beim Öffnen (während des Öffnens reagiert die Steuerung nicht auf die Betriebsbefehle)	
		0	3		Schrittbetrieb beim Öffnen (wird während des Öffnens ein Befehlsgerät betätigt, hält das Tor an. Bei erneuter Betätigung schließt sich das Tor)	
n	1	Durchgeführte Vorgänge	X	X		Zeigt die durchgeführten Zyklen in Hunderten an zum Beispiel: 68 zeigt 6.800 durchgeführte Zyklen an)

UPOZORNĚNÍ

Tento stručný průvodce je shrnutím celého instalačního manuálu. Manuál obsahuje bezpečnostní upozornění a další vysvětlení, která je třeba brát v úvahu. Návod k instalaci si můžete stáhnout v části "Ke stažení" na webových stránkách Erreka: <http://www.erreka-automation.com>

Prvky systému

Elektrické kabely

- A: Hlavní napájení
- B/E: Blikající světlo s anténou
- C: Fotobuňky (Tx / Rx)
- D: Tlačítko/ovládání na zdi

Montážní úrovně

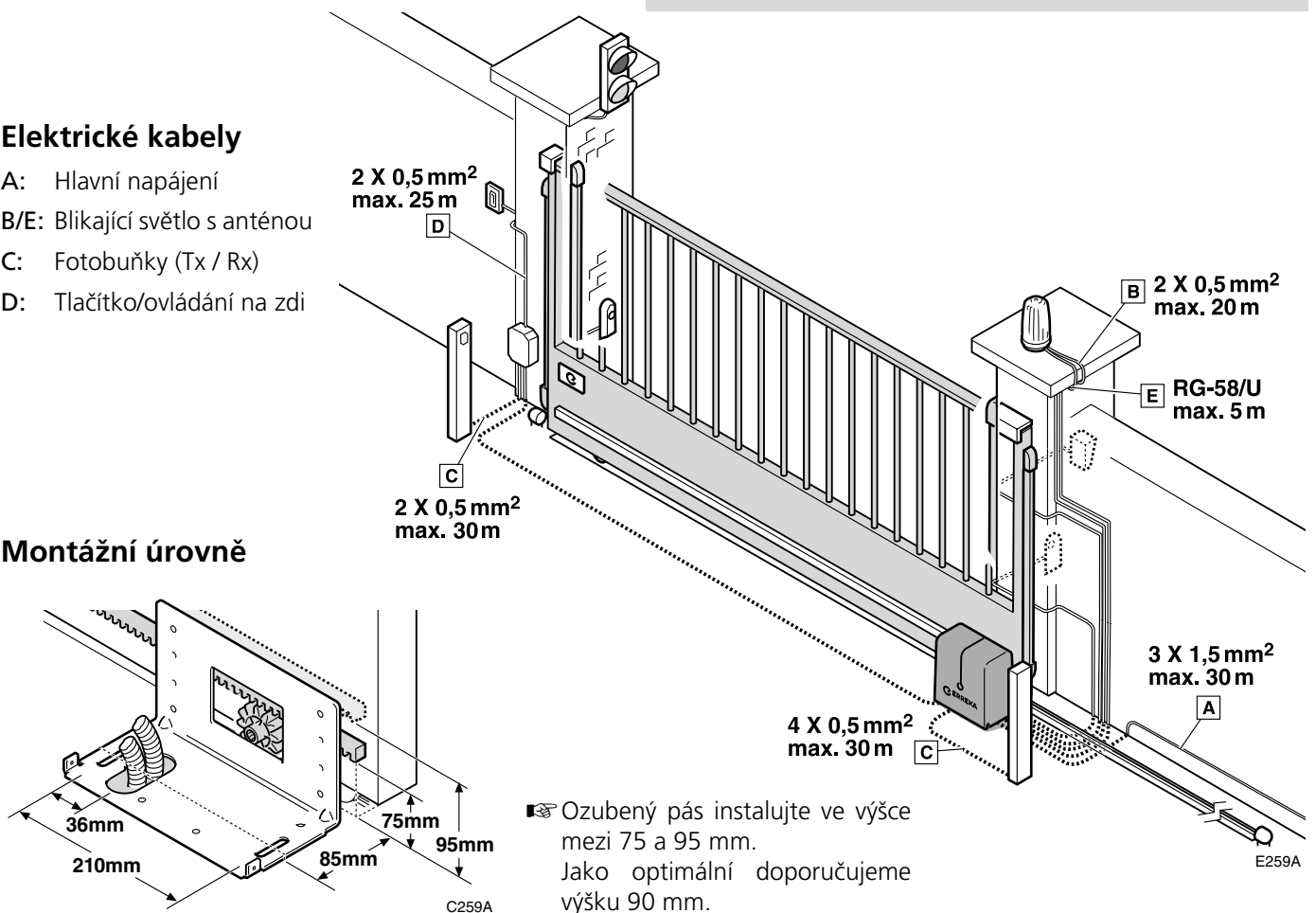

Odblokování

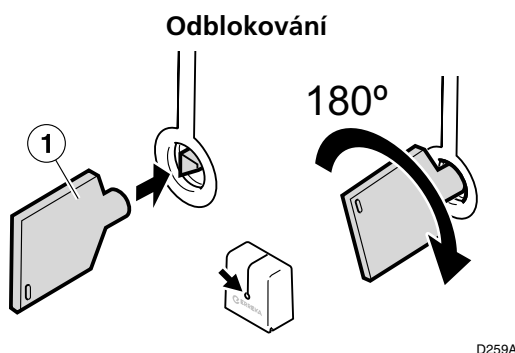

Odblokování pro ruční ovládání:

- Vložte klíč (1) a zlehka jej otočte o 180° ve směru hodinových ručiček: Hybné ozubené kolo se odpojí a uvolní tak ozubený pás.

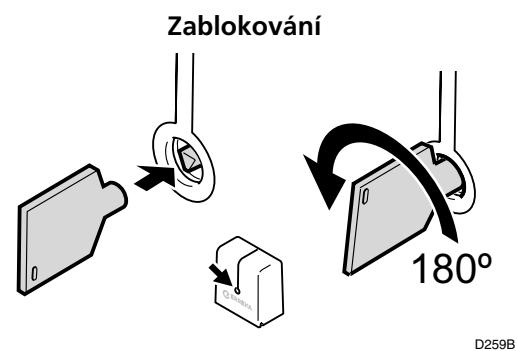

Zablokování pro ovládání motorem:

- Vložte klíč a otočte jej nadoraz o 180° proti směru hodinových ručiček. Ozubené kolo se vrátí do své pracovní polohy.
- Aktivujte zařízení pro uvedení do chodu, aby se vrata "resetovala".

Obecné připojení

▲ Před připojováním či odpojováním jakéhokoliv komponentu, odpojte zařízení ze sítě elektrického napájení.

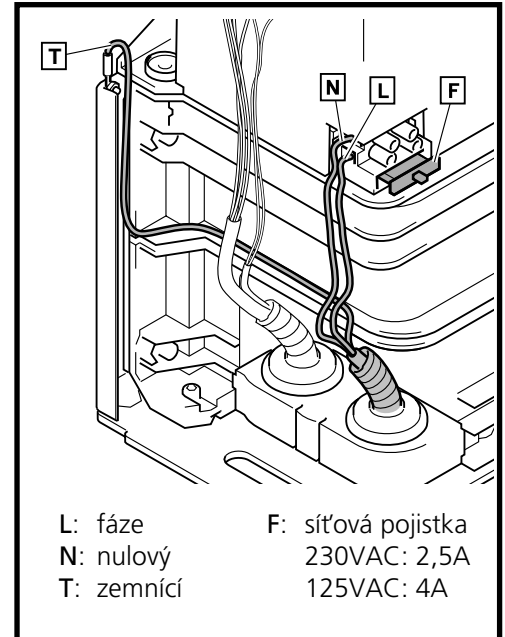
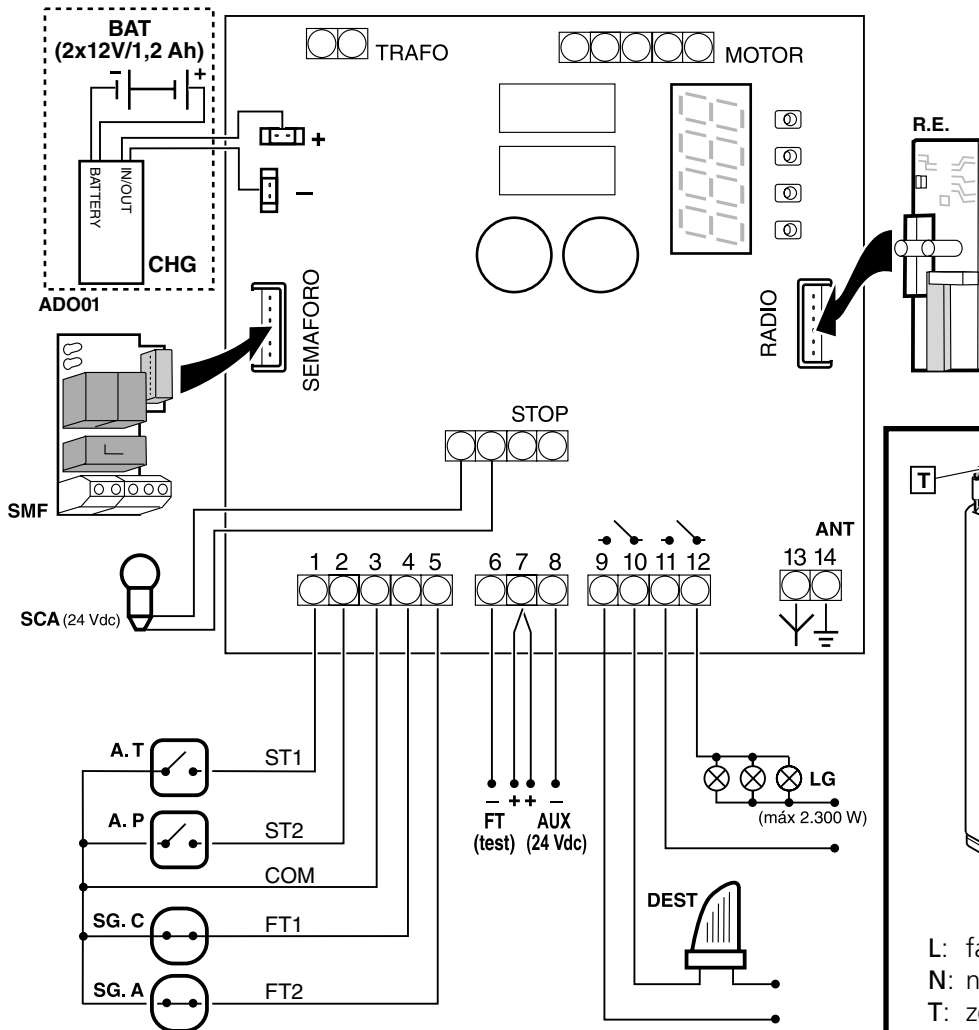

☞ Komponenty A.T., A.P., SG.C, SG.A a STOP se musí nacházet bez proudu, aby nedošlo ke škodám na provozním panelu.

P259T

Indikace na displeji

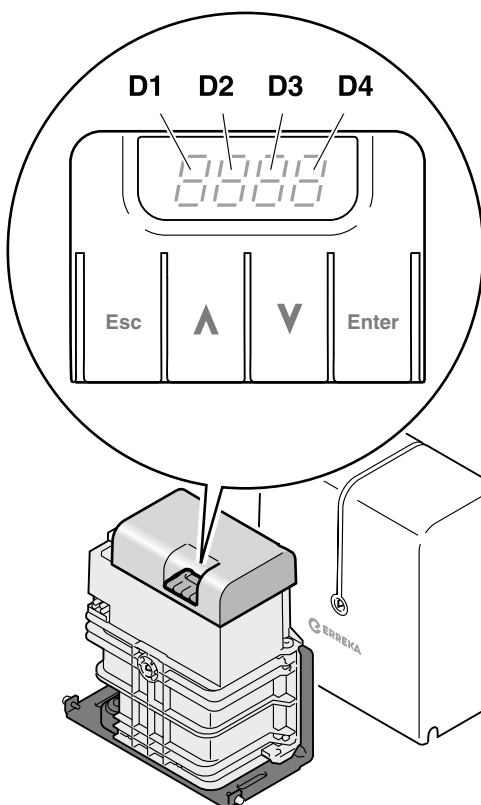

D1 a D2:

CL (stálé)	Vrata zavřená
CL (blikající)	Vrata se zavírají
OP (stálé)	Vrata otevřená
OP (blikající)	Vrata se otevírají
PC (blikající)	Vrata pro pěší se zavírají
PO (stálé)	Vrata pro pěší otevřená
PO (blikající)	Vrata pro pěší se otevírají
XX (zpětný odpočet)	Vrata v pohotovosti
STOP	Spouštěcí mechanismus odblokovaný
PR (stálé)	Pauza (úkon nebyl ukončen)
rs (blikající)	vyhledávání pozice uzavření (reset)

D3 a D4:

CS	Aktivováno bezpečnostní zařízení pro otevírání
CS	Aktivováno bezpečnostní zařízení pro zavírání
E!	Kodér motoru zastaven
F!	Přesažen silový limit
ba (stálé)	Baterie v provozu
ba (blikající)	Nedostatečné napětí v baterii (panel nevykonává žádnou činnost)
Ftno	Vadné fotobučky (testování)

Změna a prověření směru otáčení (C I)

Tato operace je nutná pouze v případě, že mechanismus pro uvedení do chodu při resetování (r5), vrata otevře, namísto toho, aby je zavřel.

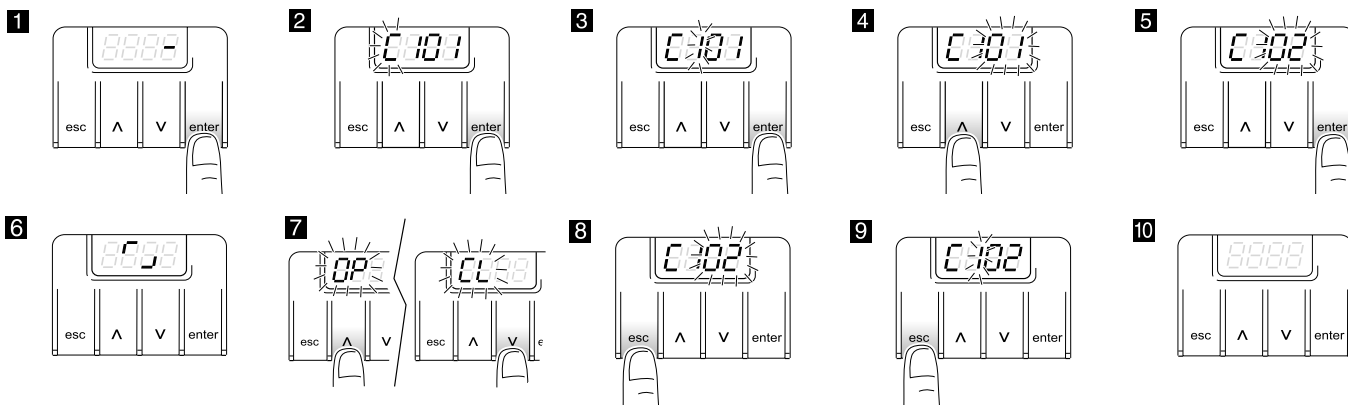

Programování rádiového kódu úplného otvírání, P I (pouze s přijímačem RSD, C80 I)

Je-li používán přijímač jiný, než RSD, vizte příslušné pokyny.

Před začátkem programování zvolte možnost C80 I (přijímač RSD).

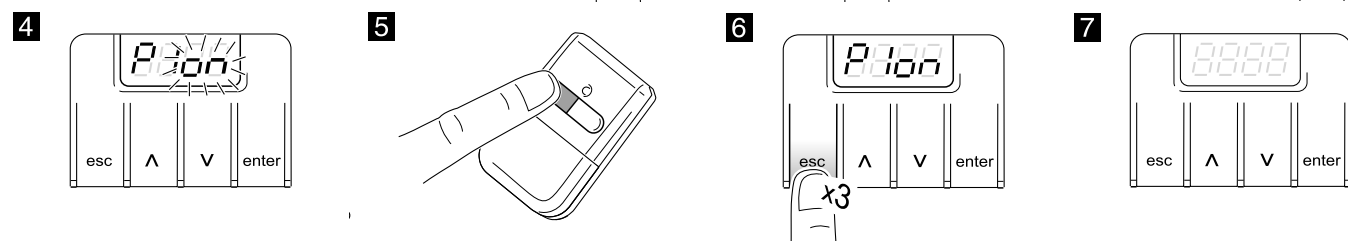

Programování rádiového kódu pro otevírání pro pěší, P2 (pouze s přijímačem RSD, C80 I)

Postup je podobný jako při úplném otevření s tím rozdílem, že nyní použijete parametr P2 namísto P I.

Programování dráhy (P3)

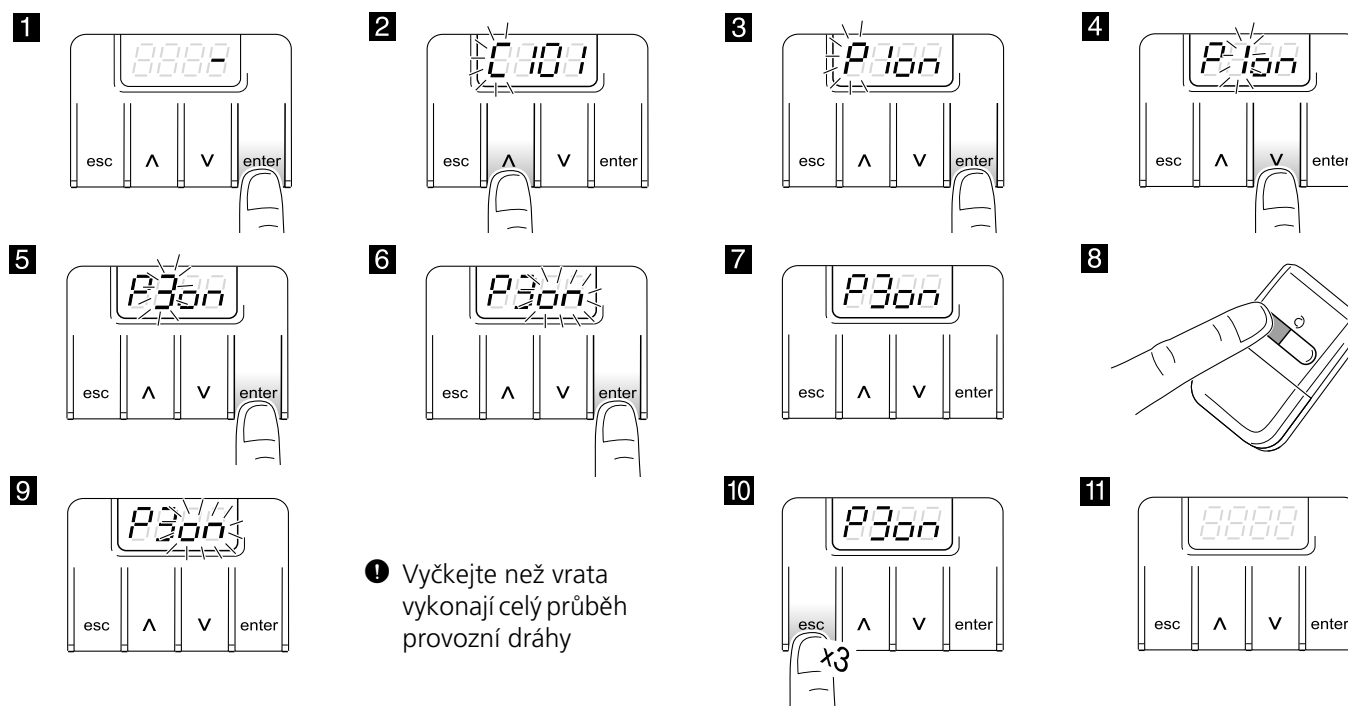

! Vyčkejte než vrata vykonají celý průběh provozní dráhy

Kompletní tabulka programování

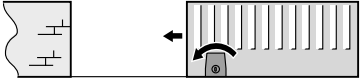
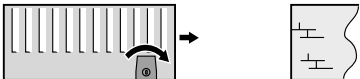
D1	D2	Parametr	D3	D4	Předem zvolená možnost	Možnosti či hodnoty
C	1	Směr otáčení motoru	0	1	x	
			0	2		
	4	Bezpečnostní zařízení pro otevírání (fotobuňka či pás)	0	0	x	Zařízení není instalováno
			1	0		Zařízení bez testování
			1	1		Zařízení s testováním
	5	Bezpečnostní zařízení pro zavírání (fotobuňka či pás) Fotobuňka pro zavírání s C520 či C521, také zabrání započetí otevírání vrat	0	0	x	Zařízení není instalováno
			1	0		Zařízení bez testování
			1	1		Zařízení s testováním
			2	0		Zařízení bez testování
	8	Přijímač rádiového signálu	0	1		Karta RSD (bez dekódování)
0			2	x	Dekódovací karta pro dva kanály	
P	1	Programování rádiového kódu pro úplné otevření	0	0		
	2	Programování rádiového kódu pro otevírání pro pěší	0	0		
	3	Programování provozní dráhy vrat	0	0		
F	1	Způsob provozu	0	1		Automatický
			0	2	x	Poloautomatický
	2	Pohotovostní doba u automatického způsobu	0...5	0...9	15	59 = 59 sek.; 2,5 = 2 min. 50 sek., atd.
	3	Otevírání pro pěší	0	0	x	Neprovádí otevírání pro pěší
			1	0		10% z úplného otevření
			2	0		20% z úplného otevření
			3	0		30% z úplného otevření
4			0		40% z úplného otevření	
5	0		50% z úplného otevření			
R	0	Blikající světlo	0	1	x	Bez předchozího upozornění
			0	2		S předchozím upozorněním
	1	Doba osvětlení garáže	0...5	0...9	03	59 = 59 sek.; 2,5 = 2 min. 50 sek., atd.
	2	Rychlost vrat	0	1...5	03	01: minimální rychlost; 05: maximální rychlost
	3	Rychlost při zpomalování	0	1...5	03	01: minimální rychlost; 05: maximální rychlost
	4	Vzdálenost pro zpomalování	0	0...5	03	00: minimální vzdálenost; 05: maximální vzdálenost
	5	Zpětný chod po zavření (umožňuje kompenzaci dilatace vrat) R50x: vrata se zastaví v předem zvolené pozici, aniž by byla úplně zavřena. R51x: vrata se zavřou nadoraz a potom znovu otevřou do předem zvolené pozice	0...1	0...9	04	x0: bez zpětného chodu; x9: maximální zpětný chod
	6	Maximální síla	0...1	0...9	08	01: minimální síla; 10: maximální síla
	7	Průchod přes fotobuňku pro zavírání v průběhu pohotovostního času (pouze při automatickém způsobu)	0	1		Okamžité zavírání
			0	2	x	Znovunastavení pohotovostní doby
			0	3		Nemá žádný efekt
	8	Stisknutí tlačítka během pohotovostní doby (pouze u automatického způsobu)	0	1		Okamžité zavírání
			0	2	x	Znovunastavení pohotovostní doby
0			3		Nemá žádný efekt	
9	Způsob otevírání	0	1	x	Otevírání způsobem zvoleným mezi hlavními funkcemi (F)	
		0	2		Kolektivní otevírání (V provozní panel nereaguje v průběhu otevírání na pokyny z žádného ovladače.)	
		0	3		Otevírání krok za krokem (v případě stisknutí jakéhokoliv ovladače se vrata zastaví. V případě opětovného signálu z ovladače se vrata zavřou.)	
n	1	Provedené úkony	X	X		Uvádí množství provedených cyklů ve stovkách (například, 68 znamená 6800 provedených cyklů)

**NOTĂ
IMPORTANTĂ**

Acest ghid rapid este un rezumat al manualului de instalare completă. Manualul conține avertismente de siguranță și alte explicații care trebuie să fie luate în considerare. Manualul de instalare poate fi descărcat de la secțiunea "Downloads" de pe site-ul Erreka: <http://www.erreka-automation.com>

Elemente de instalare completă

Cablarea electrică

- A: Sursa de alimentare electrică
- B/E: Lumină intermitentă cu antenă
- C: Fotocelule (Tx / Rx)
- D: Buton/ tastă de perete

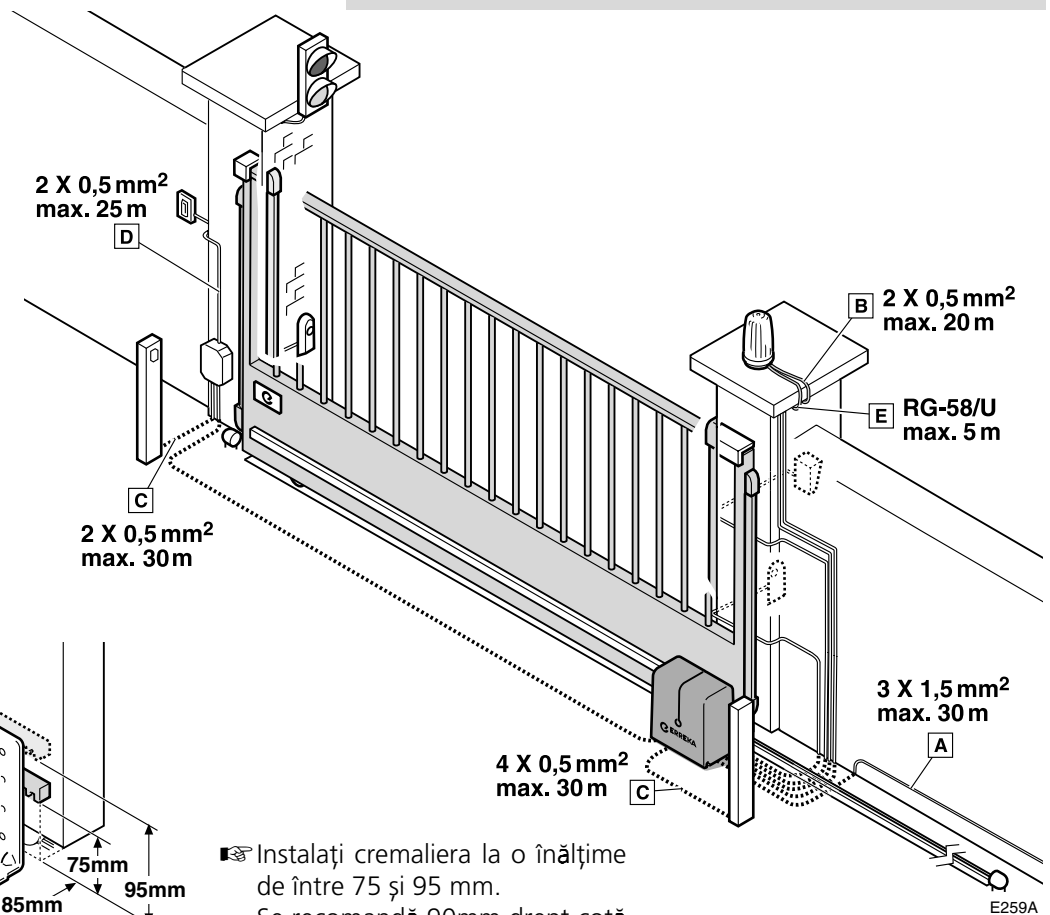

Cote de montaj

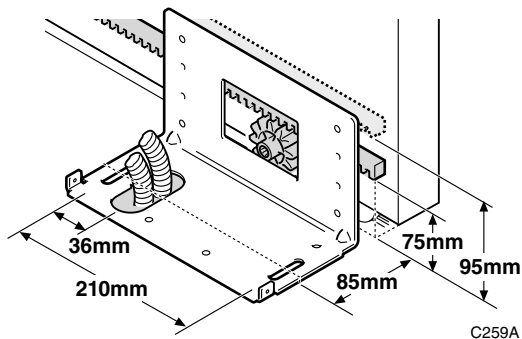

Instalați cremaliera la o înălțime de între 75 și 95 mm. Se recomandă 90mm drept cotă de referință.

Deblocare

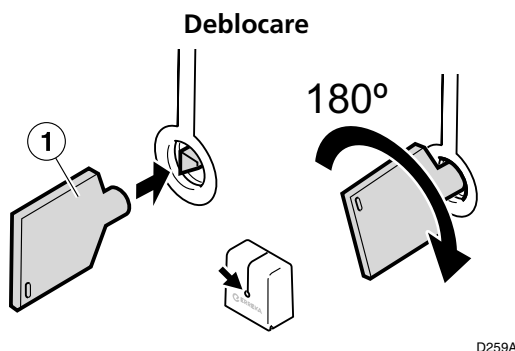

Deblocare pentru funcționare manuală:

- Introduceți cheia (1) și rotiți-o 180° fără a o forța, în sensul acelor de ceasornic: pinionul de acționare al cremalierii va coborî din poziția de funcționare, eliberând cremaliera.

Blocare

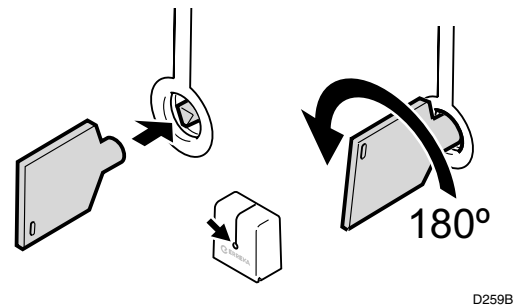

Blocare pentru funcționare motorizată:

- Introduceți cheia și rotiți-o 180° în sens contrar acelor de ceasornic, până la opritor. Pinionul va reveni la poziția de lucru, în contact cu cremaliera.
- Activați dispozitivul de pornire pentru ca poarta să se reseteze.

Conexiuni generale

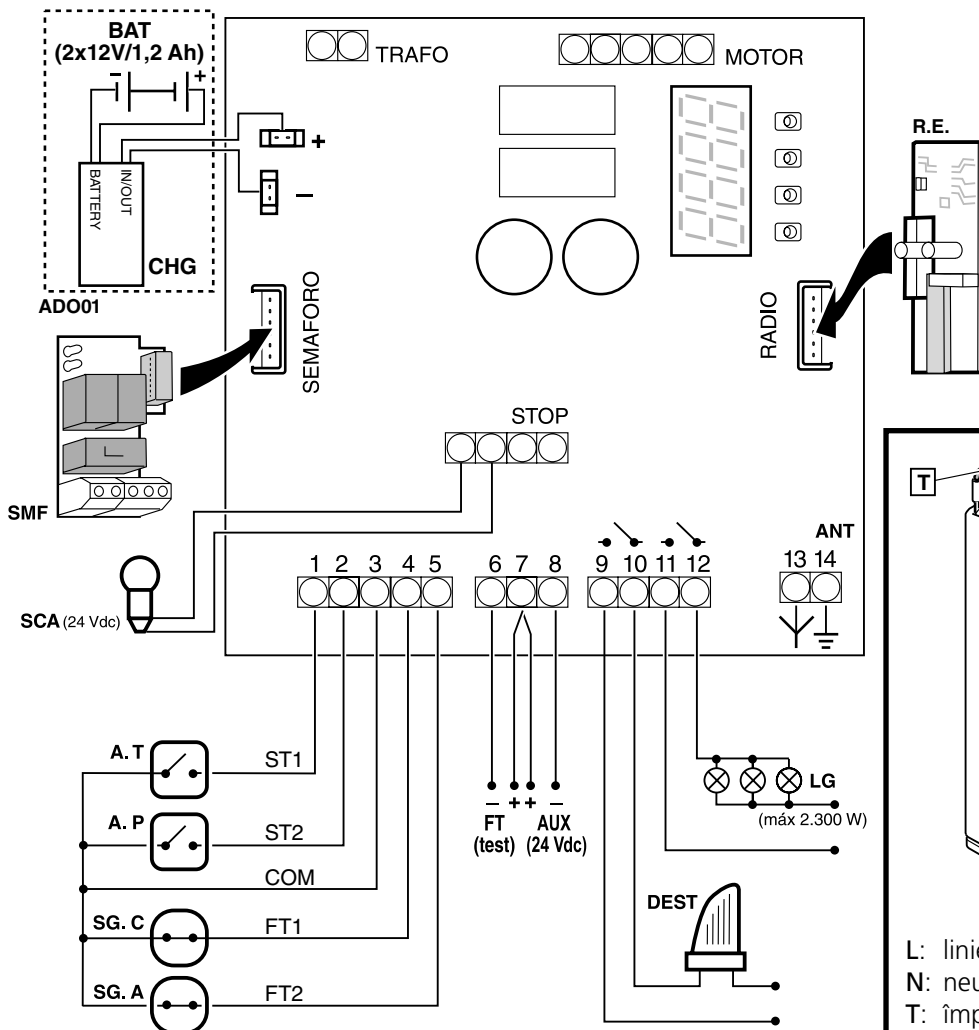

▲ Deconectați sursa de energie electrică înainte de a cupla sau decupla orice component.

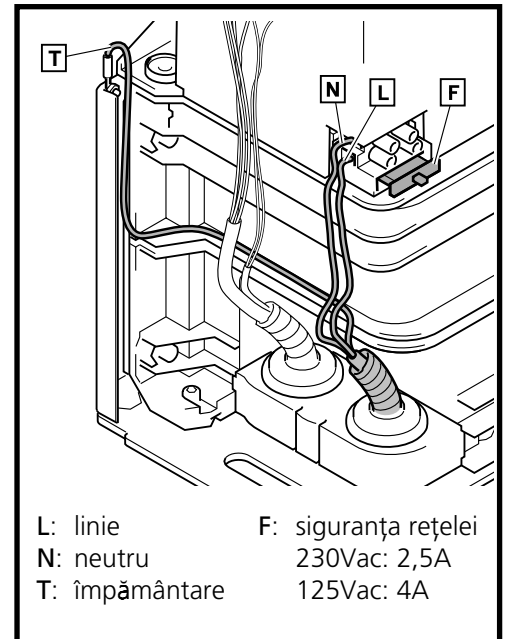

Dispozitivele A.T., A.P., SG.C., SG.A și STOP trebuie să fie libere de potențial, pentru a evita defectarea panoului de comandă.

P259T

Indicații ale displayului

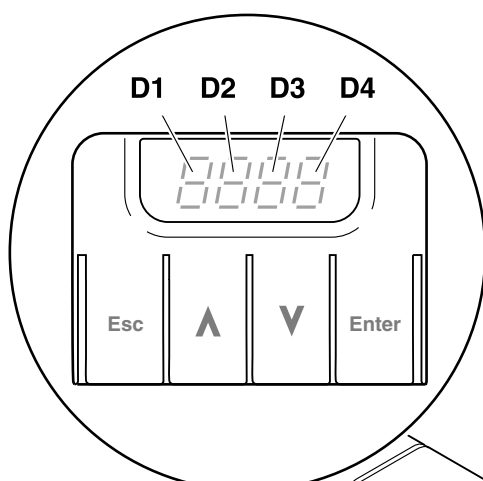

D1 și D2:

CL (continuu)	Poartă închisă
CL (intermitent)	Poartă în curs de închidere
OP (continuu)	Poartă deschisă
OP (intermitent)	Poartă în curs de deschidere
PC (continuu)	Poartă pietonală în curs de închidere
PO (continuu)	Poartă pietonală deschisă
PO (intermitent)	Poartă pietonală în curs de deschidere
XX (numărătoare inversă)	Poartă în așteptare
StOP	Dispozitiv de acționare deblocat
PR (continuu)	Pauză (manevră nefinalizată)
rS (intermitent)	Poarta caută poziția de închidere (resetare)

D3 și D4:

CS	Dispozitiv de siguranță la deschidere activat
CS	Dispozitiv de siguranță la închidere activat
E!	Encoderul motorului oprit
F!	Limită de forță depășită
bA (continuu)	Baterie în funcțiune
bA (intermitent)	Baterie cu tensiune prea joasă (panoul nu execută manevre)
Ftno	Fotocelule defecte (verificare)

Schimbare și verificare a sensului de rotire (C I)

☞ Această operațiune este necesară numai dacă dispozitivul de acționare, în momentul resetării (r-5), deschide pala în loc să o închidă.

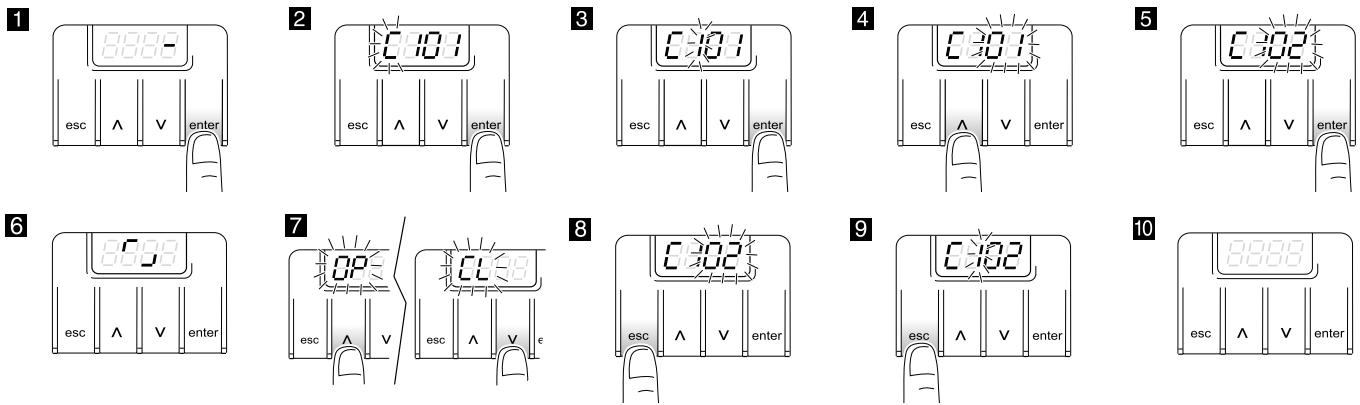

Programarea codului radio pentru deschidere totală, P1 (doar cu receptor RSD, C80 I)

☞ Dacă este utilizat un alt receptor decât RSD, a se consulta instrucțiunile corespunzătoare.

☞ Înainte de a începe programarea, selectați opțiunea C80 I (receptor RSD).

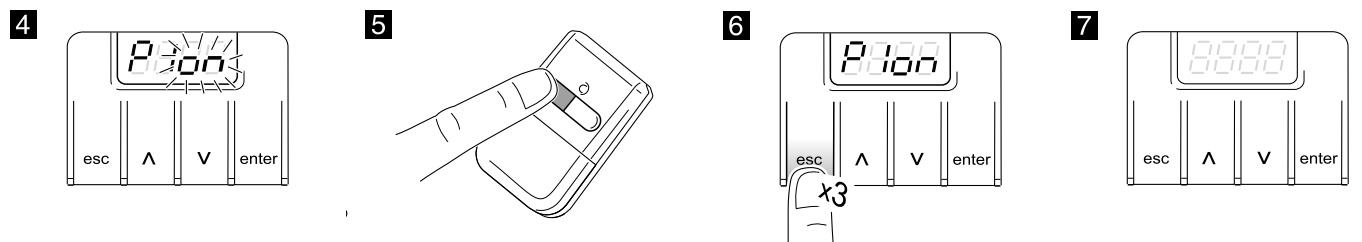

Programarea codului radio pentru deschiderea pietonală, P2 (doar cu receptor RSD, C80 I)

☞ Procedura este asemănătoare celei de deschidere totală, folosind însă parametrul P2 în loc de P1.

Programarea parcurșului (P3)

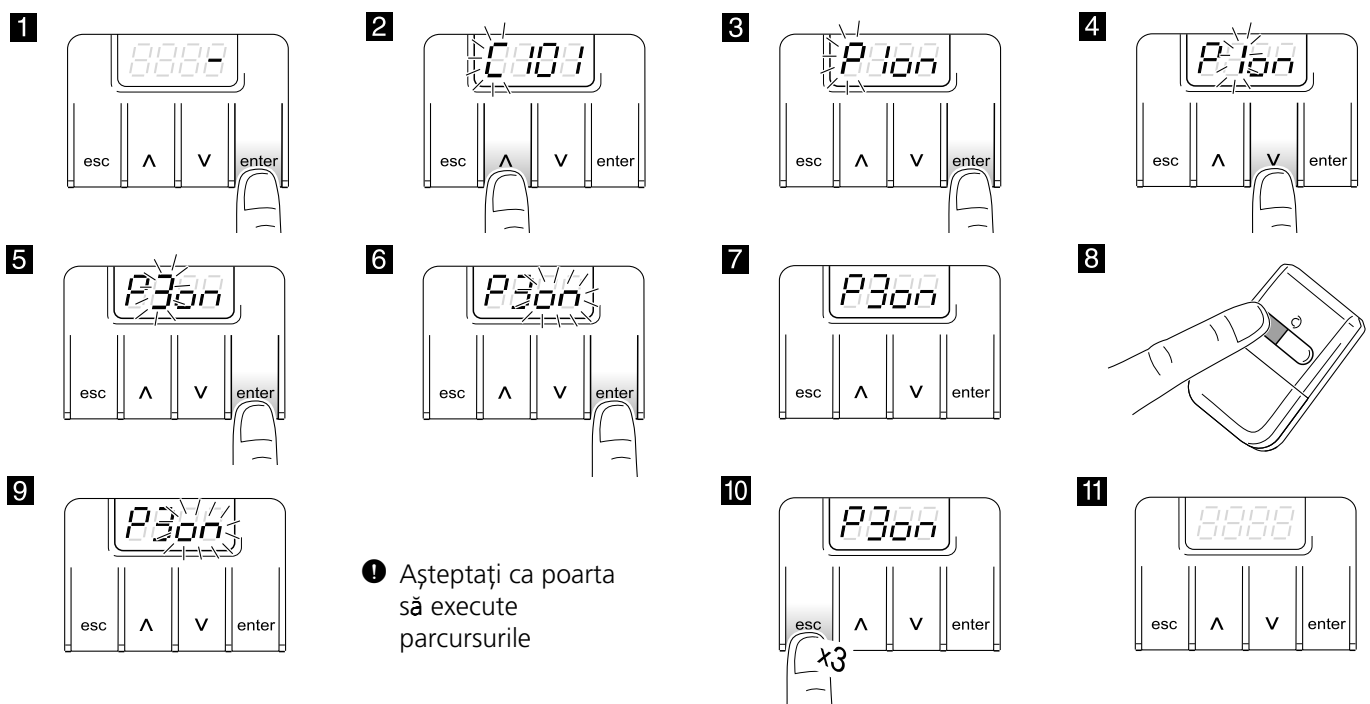

Tabel complet de programare

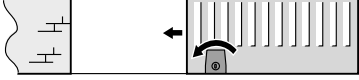
D1	D2	Parametru	D3	D4	Opțiune pre-determinată	Opțiuni sau valori
C:	1	Sensul de rotire al motorului	0	1	x	
			0	2		
	4	Dispozitiv de siguranță la deschidere (fotocelulă sau bandă)	0	0	x	Dispozitiv neinstalat
			1	0		Dispozitiv neverificat
			1	1		Dispozitiv verificat
	5	Dispozitiv de siguranță la închidere (fotocelulă sau bandă) Fotocelula de închidere cu C520 sau C521 împiedică de asemenea începerea deschiderii porții	0	0	x	Dispozitiv neinstalat
			1	0		Dispozitiv neverificat
			1	1		Dispozitiv verificat
			2	0		Dispozitiv neverificat
	8	Receptor radio	0	1		Placă RSD (nedecodificatoare)
0			2	x	Placă decodificatoare pentru două canale	
P	1	Programarea codului radio pentru deschiderea totală	0	0		
	2	Programarea codului radio pentru deschiderea pietonală	0	0		
	3	Programarea parcursului porții	0	0		
F	1	Modul de funcționare	0	1		Automat
			0	2	x	Semi-automat
	2	Timp de așteptare în modul automat	0...5	0...9	15	59 = 59 sec.; 2,5 = 2 min. 50 sec., etc
	3	Deschidere pietonală	0	0	x	Nu execută deschiderea pietonală
			1	0		10% din deschiderea totală
			2	0		20% din deschiderea totală
			3	0		30% din deschiderea totală
4			0		40% din deschiderea totală	
5	0		50% din deschiderea totală			
R	0	Lumină intermitentă	0	1	x	Fără preaviz
			0	2		Cu preaviz
	1	Timp de iluminare a garajului	0...5	0...9	03	59 = 59 sec.; 2,5 = 2 min. 50 sec., etc
	2	Viteza porții	0	1...5	03	0 1: viteză minimă; 05: viteză maximă
	3	Viteza la oprirea amortizată	0	1...5	03	0 1: viteză minimă; 05: viteză maximă
	4	Distanța de oprire amortizată	0	0...5	03	00: distanța minimă; 05: distanța maximă
	5	Recul după închidere (permite îndreptarea dilatării porții) R50x: se oprește în poziția selecționată fără a merge până la capăt R5 1x: merge până la capăt și apoi revine la poziția selecționată	0...1	0...9	04	x0: fără recul; x9: recul maxim
	6	Forță maximă	0...1	0...9	08	0 1: forță minimă; 10: forță maximă
	7	Trecerea prin fotocelula de închidere în decursul timpului de așteptare (numai în modul automat)	0	1		Închidere imediată
			0	2	x	Reîncepe timpul de așteptare
			0	3		Nu are efect
	8	Acționarea butonului în decursul timpului de așteptare (numai în modul automat)	0	1		Închidere imediată
			0	2	x	Reîncepe timpul de așteptare
0			3		Nu are efect	
9	Modul de deschidere	0	1	x	Deschidere în funcție de modul selecționat în funcțiile principale (F)	
		0	2		Deschidere comunitară (în timpul deschiderii panoul de comandă nu răspunde la comenzile de pornire)	
		0	3		Deschidere pas cu pas (dacă în timpul deschiderii se pune în funcțiune vreun dispozitiv de pornire, poarta se oprește. Dacă se pune în funcțiune din nou, poarta se închide)	
n	1	Manevre realizate	X	X		Indică numărul de sute de cicluri realizate (de exemplu, 68 indică 6.800 cicluri realizate)

ПРЕДУПРЕЖДЕНИЕ

Данное краткое руководство является сжатым изложением полной инструкции по установке. Упомянутая инструкция включает в себя замечания по безопасности и другие необходимые пояснения. Инструкцию по установке можно загрузить из раздела Descargas (Загрузить) на веб-сайте Erreka: <http://www.erreka-automation.com>.

Устанавливаемые детали

Кабельная проводка

- A: общее питание
- B/E: сигнальная лампа с антенной
- C: фотодатчики (Tx/Rx)
- D: кнопочный/настенный выключатель

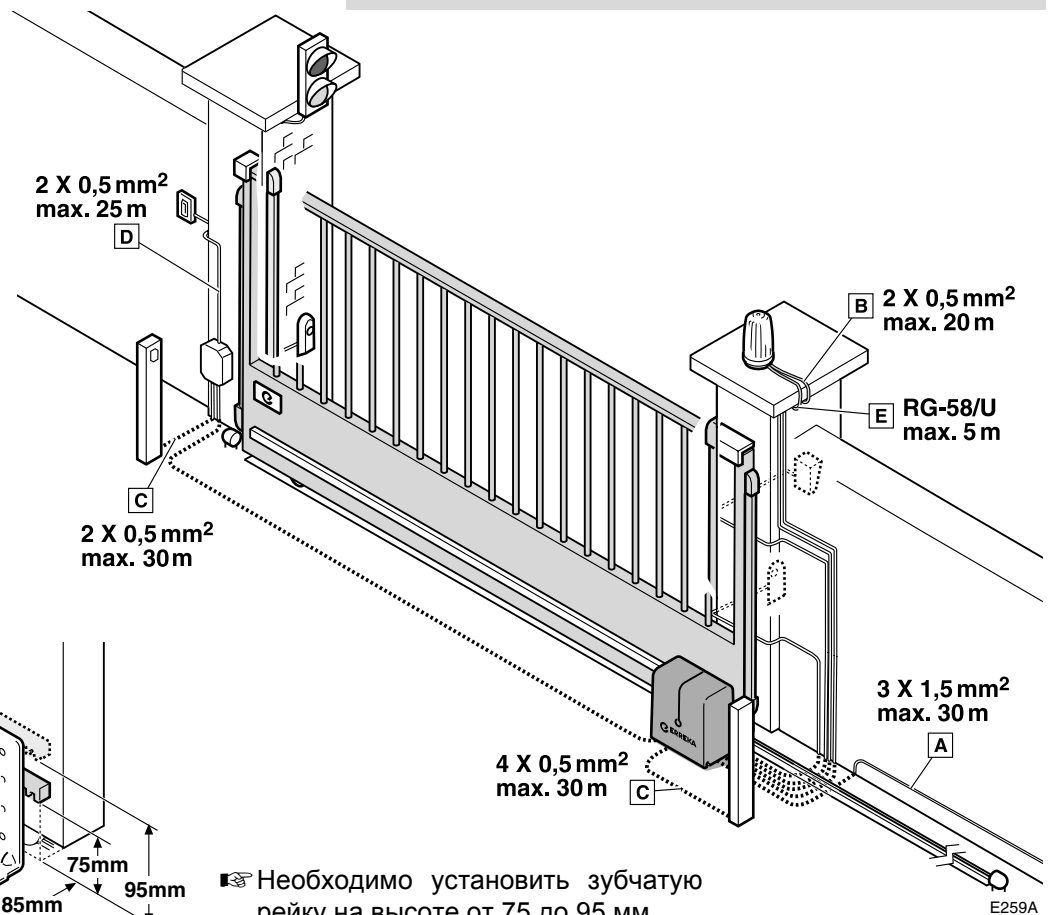

Монтажные размеры

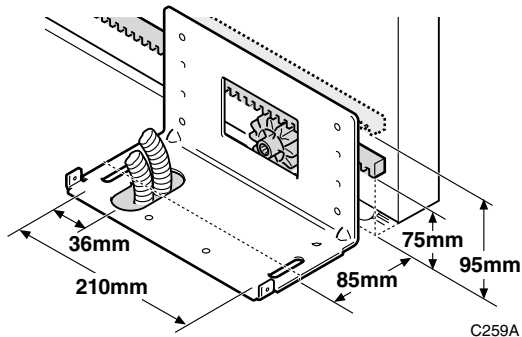

Необходимо установить зубчатую рейку на высоте от 75 до 95 мм. Рекомендуемый уровень — 90 мм.

Разблокировка

Разблокировка

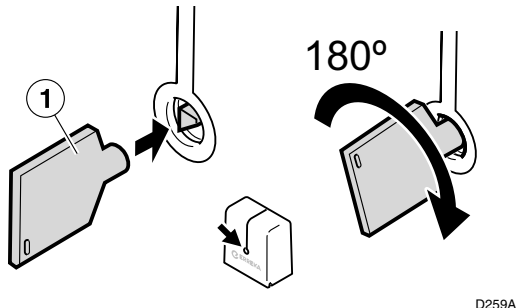

Разблокировка для ручного привода:

- вставьте ключ (1) и поверните его на 180° без применения силы по часовой стрелке: зубчатое колесо привода зубчатой рейки уйдет вниз со своего рабочего положения, расцепляясь с рейкой.

Блокировка

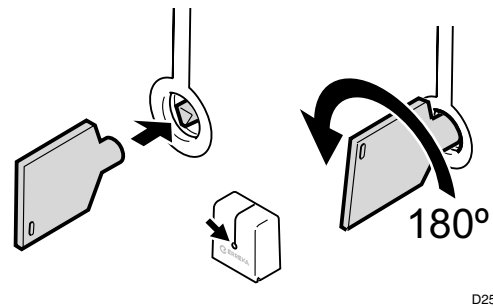

Блокировка для механического привода:

- вставьте ключ и поверните его на 180° против часовой стрелки до упора. Зубчатое колесо вернется в свое рабочее положение сцепления с зубчатой рейкой.
- Запустите устройство движения, чтобы произвести перезагрузку (reset) двери.

Общее подключение

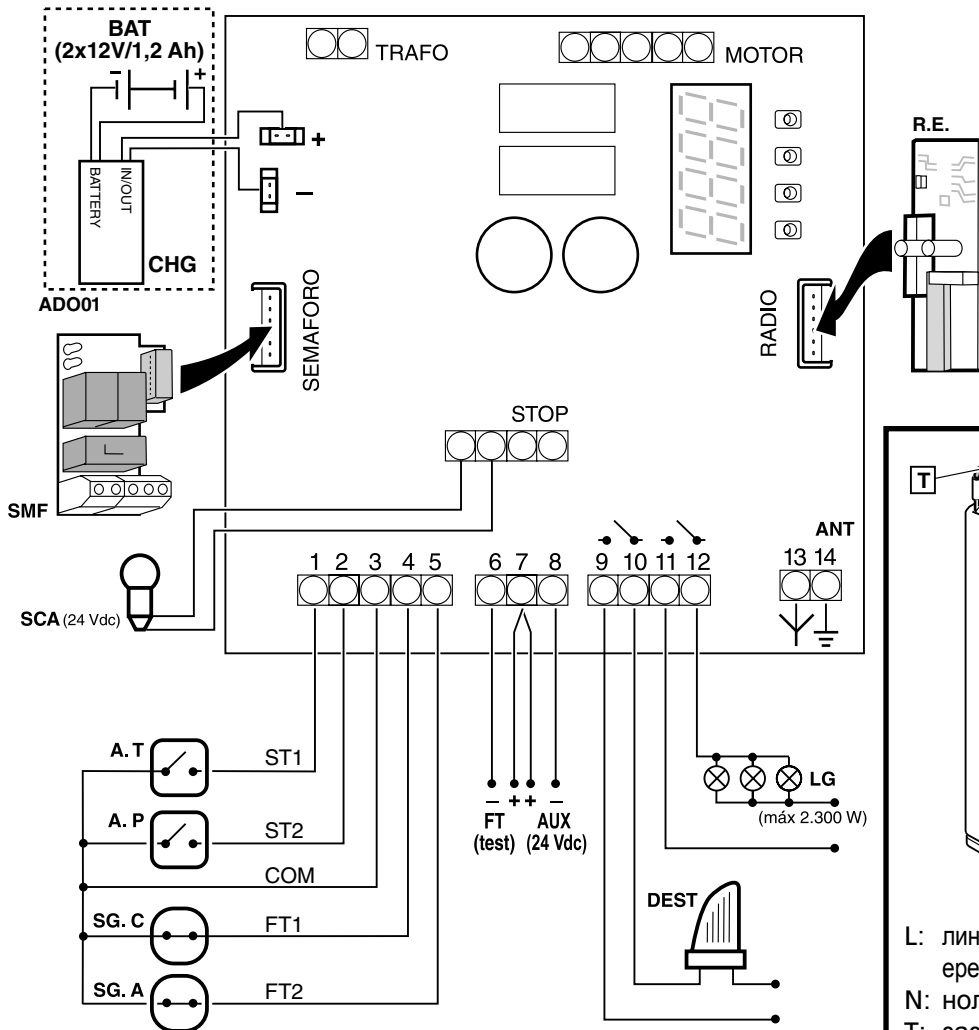

⚠ Перед подсоединением или отсоединением какого-либо компонента необходимо отключить электропитание.

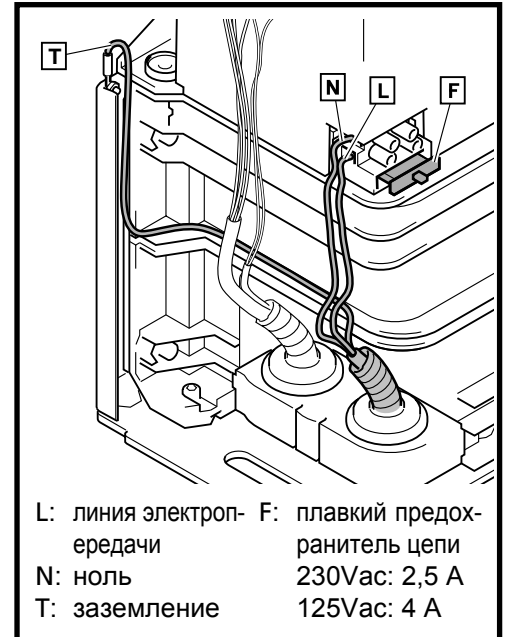

⚠ Устройства A.T., A.P. с устройств SG.C, SG.A и STOP необходимо снимать напряжение, чтобы не повредить панель управления.

P259T

Индикация на дисплее

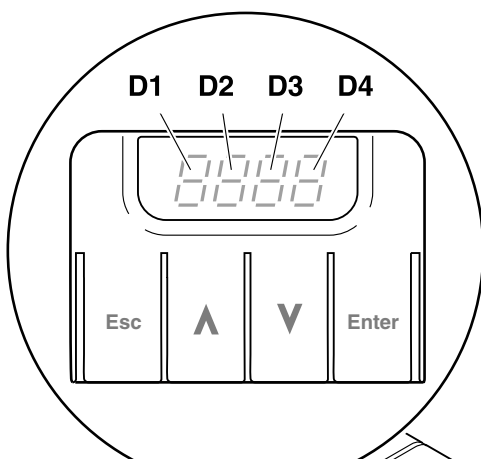

D1 и D2:

- [L (горит, не мигая) ворота закрыты
- [L (мигает) ворота закрываются
- [P (горит, не мигая) ворота открыты
- [P (мигает) ворота открываются
- [C (мигает) калитка закрывается
- [O (горит, не мигая) калитка открыта
- [O (мигает) калитка открывается
- XX (обратный отсчет) ворота в ожидании
- StOP привод разблокирован
- PA (горит, не мигая) пауза (движение не завершено)
- rs (мигает) ворота в поисках закрытого положения (перезагрузка)

D3 и D4:

- [4 защитное устройство открытия активировано
- [5 защитное устройство закрытия активировано
- E i датчик останова мотора
- F i предел усилия превышен
- bA (горит, не мигая) батарея в работе
- bA (мигает) слишком низкое напряжение батареи (панель не осуществляет действий)
- Ft no фотодатчики неисправны (тестирование)

Смена и проверка направления вращения (C I)

☞ Данная операция необходима, только если привод после перезагрузки (r5); производить открытие створки вместо закрытия.

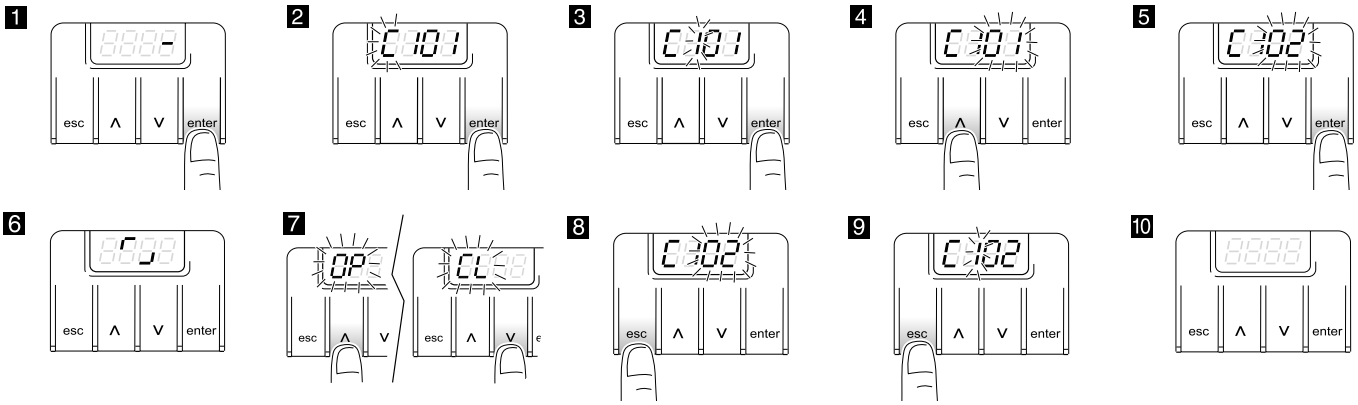

Регистрация радиосигнала для полного открытия, P I (только приемником RSD, C80 I)

☞ При использовании другого приемника, отличного от RSD, необходимо ознакомиться с его инструкцией.

☞ Перед началом регистрации необходимо выбрать опцию C80 I (приемник RSD).

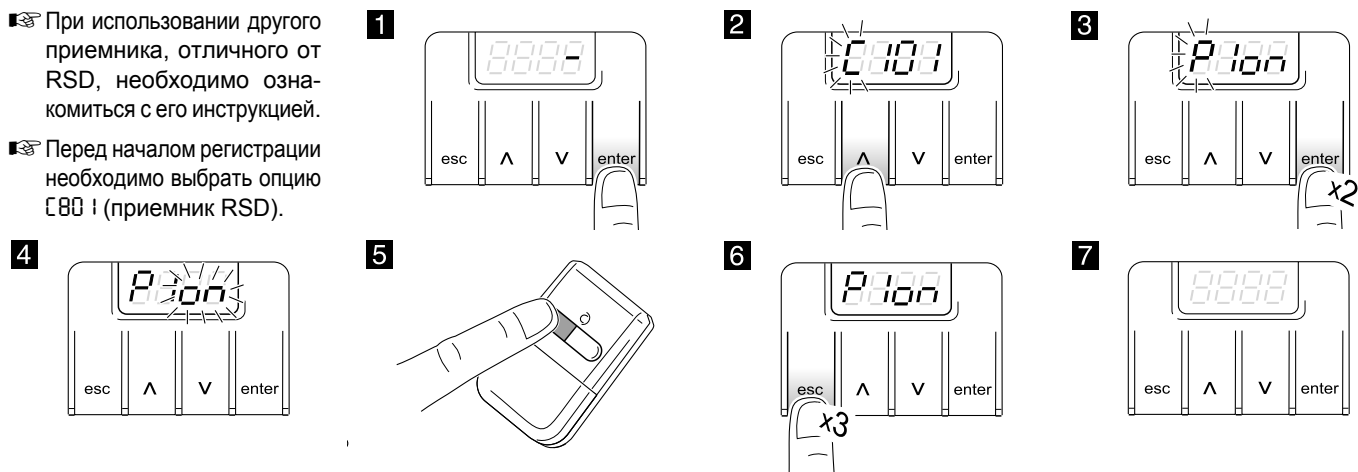

Регистрация радиосигнала для открытия калитки, P2 (только приемником RSD, C80 I)

☞ Процедура аналогична процедуре полного открытия, только используется параметр P2 вместо P I.

Регистрация проходов (P3)

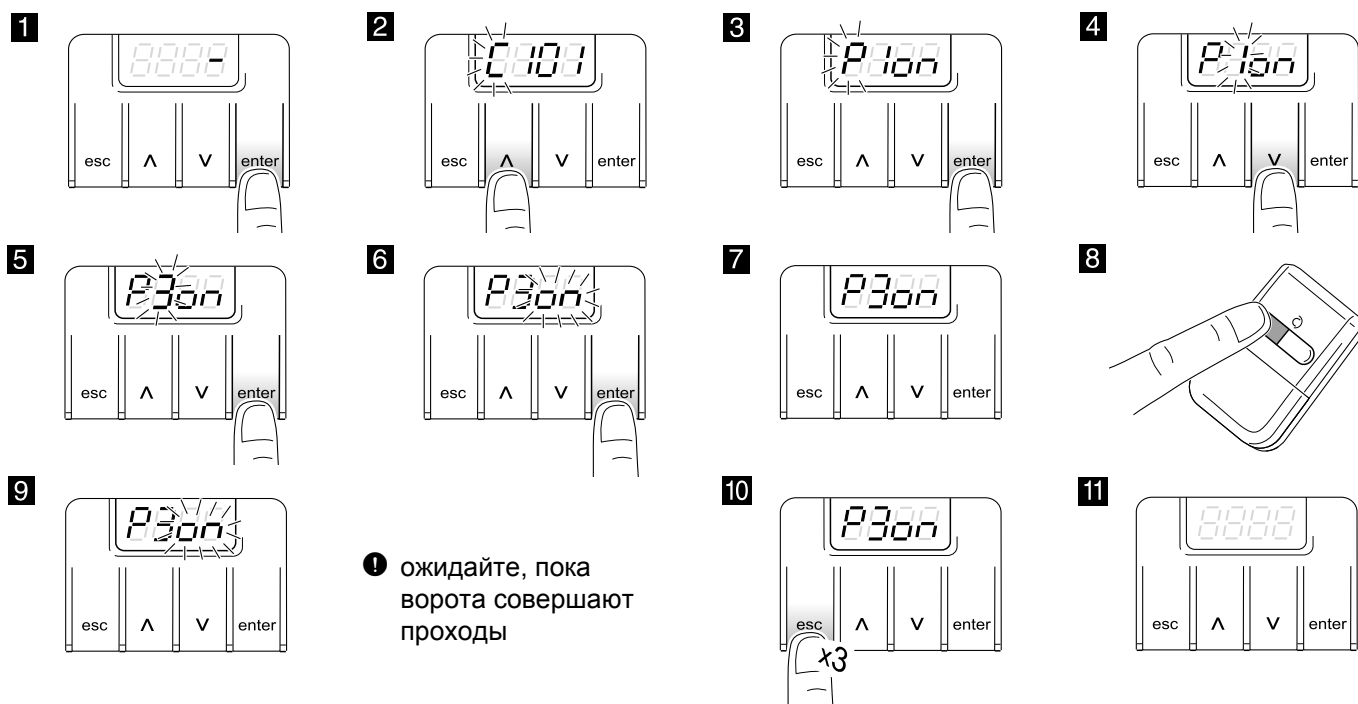

Полная таблица программирования

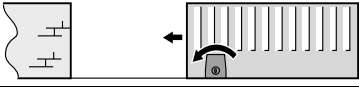
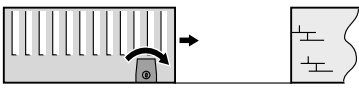
D1	D2	Параметр	D3	D4	Предустановленная опция	Опции или значения
C	1	Направление вращения мотора	0	1	x	
			0	2		
	4	Защитное устройство открытия (фотодатчик или полоса)	0	0	x	Устройство не установлено
			1	0		Устройство без тестирования
			1	1		Устройство с тестированием
	5	Защитное устройство закрытия (фотоэлемент или полоса) Фотодатчик закрытия при C520 или C521, тоже препятствует началу открытия ворот	0	0	x	Устройство не установлено
			1	0		Устройство без тестирования
			1	1		Устройство с тестированием
			2	0		Устройство без тестирования
			2	1		Устройство с тестированием
8	Приемник радиосигнала	0	1		Плата RSD (недекодирующая)	
		0	2	x	Плата декодирующая двухканальная	
P	1	Регистрация радиосигнала полного открытия	0	0		
	2	Регистрация радиосигнала открытия калитки	0	0		
	3	Регистрация прохода ворот	0	0		
F	1	Режим работы	0	1		Автоматический
			0	2	x	Полуавтоматический
	2	Время ожидания в автоматическом режиме	0...5	0...9	15	59 = 59 сек; 2.5 = 2 мин 50 сек и т. д.
	3	Открытие калитки	0	0	x	Открытие калитки не происходит
			1	0		10% от полного открытия
			2	0		20% от полного открытия
			3	0		30% от полного открытия
4			0		40% от полного открытия	
5	0		50% от полного открытия			
Я	0	Сигнальная лампа	0	1	x	Без предупреждения
			0	2		С предупреждением
	1	Время освещения гаража	0...5	0...9	03	59 = 59 сек; 2.5 = 2 мин 50 сек и т. д.
	2	Скорость ворот	0	1...5	03	01: минимальная скорость; 05: максимальная скорость
	3	Скорость при мягкой остановке	0	1...5	03	01: минимальная скорость; 05: максимальная скорость
	4	Расстояние при мягкой остановке	0	0...5	03	00: минимальное расстояние; 05: максимальное расстояние
	5	Откат после закрытия (позволяет компенсировать температурные расширения ворот) Я50х: остановка ворот в выбранном положении, не доходят до конца Я51х: ворота доходят до упора, а потом откатываются на выбранное положение	0...1	0...9	04	х0: без отката; х9: максимальный откат
	6	Максимальное усилие	0...1	0...9	08	01: минимальное усилие; 10: максимальное усилие
	7	Проход по фотодатчику закрытия в течение времени ожидания (только в автоматическом режиме)	0	1		Немедленное закрытие
			0	2	x	Повтор времени ожидания
			0	3		Не производит действия
	8	Задействование кнопочного выключателя в течение времени ожидания (только в автоматическом режиме)	0	1		Немедленное закрытие
			0	2	x	Повтор времени ожидания
0			3		Не производит действия	
9	Режим открытия	0	1	x	Открытие согласно режиму, выбранному в главных функциях (F)	
		0	2		Общее открытие (во время открытия панель управления не подчиняется командам движения)	
		0	3		Пошаговое открытие (если во время открытия срабатывает какое-либо устройство движения, ворота приостанавливаются. Если такое устройство срабатывает снова, ворота закрываются.)	
n	1	Проделанные операции	X	X		Показывает сотни проделанных операций (например, 68 означает 6800 проделанных операций).

تحذير

هذا الدليل السريع هو ملخص لدليل التحميل الكامل. الدليل يحتوي على تحذيرات الأمان و التفسيرات الأخرى التي يجب أن يتم أخذها بالاعتبار. دليل التحميل هذا يمكن إنزاله بالذهاب لقسم الـ "Downloads" "إنزالات" بموقع Erreka:
<http://www.erreka-automation.com>

عناصر التركيب الكامل

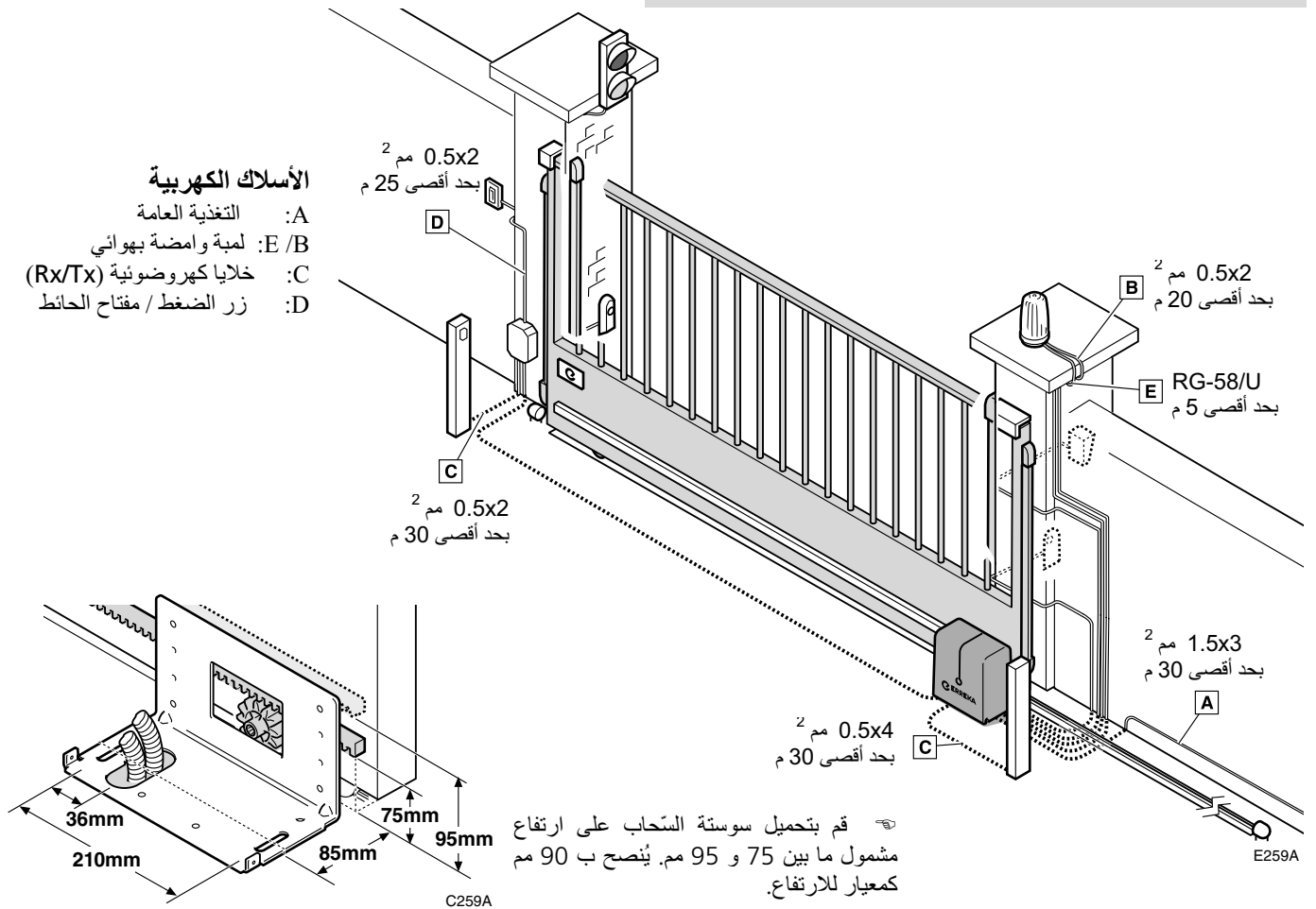

لفك أو الفتح

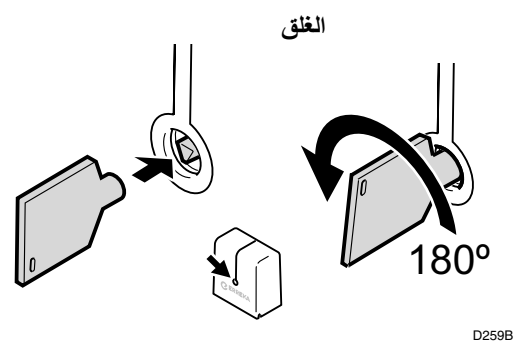
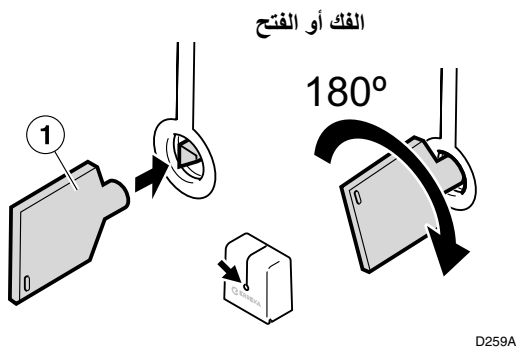

الفتح للتشغيل اليدوي:

- قم بإدخال المفتاح (1) و لفة 180° بدون الضغط عليه في اتجاه عقارب الساعة : ترس التشغيل لسوستة السحاب سيهبط من موقع التشغيل الخاص به محررا بذلك سوستة السحاب.

غلق للتشغيل الآلي:

- قم بإدخال المفتاح و لفة 180° في عكس اتجاه عقارب الساعة حتى الحد الأقصى. سيعود الترس لمكان التشغيل في اتصال مع سوستة السحاب.
- قم بتفعيل جهاز الحركة لكي تقوم البوابة بإجراء "reset".

التوصيلات العامة

⚠️ قم بفصل التغذية الكهربائية قبل وصل أو فصل أي مكون.

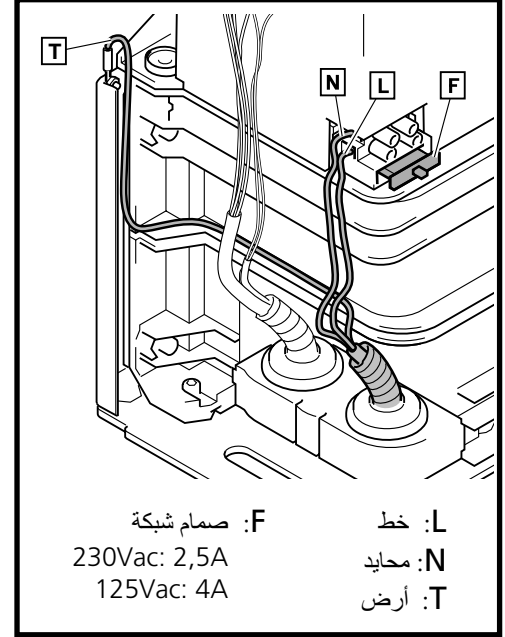
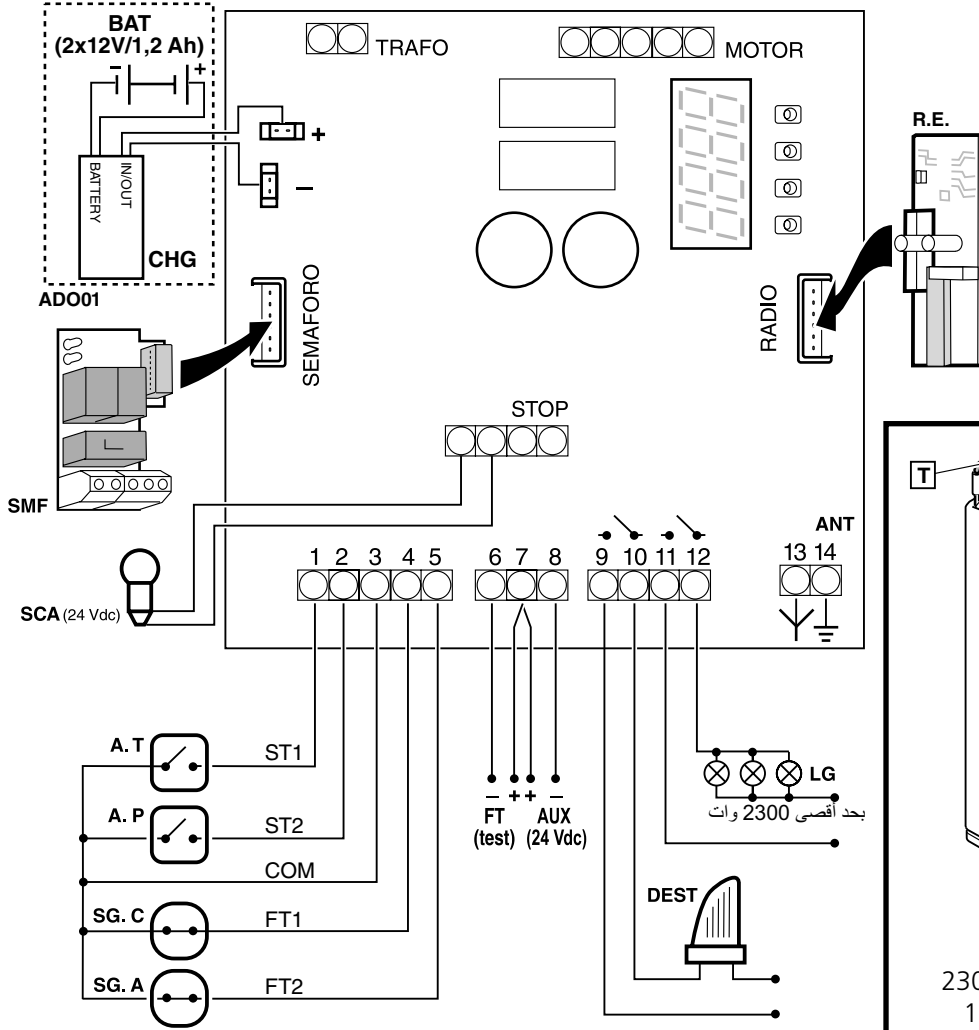

⚠️ الأجهزة A.T. و A.P. و SG.A و SG.C و STOP يجب أن تكون حرة القوة لتجنب حدوث أضرار بلوحة التحكم.

P259T

مؤشرات شاشة العرض

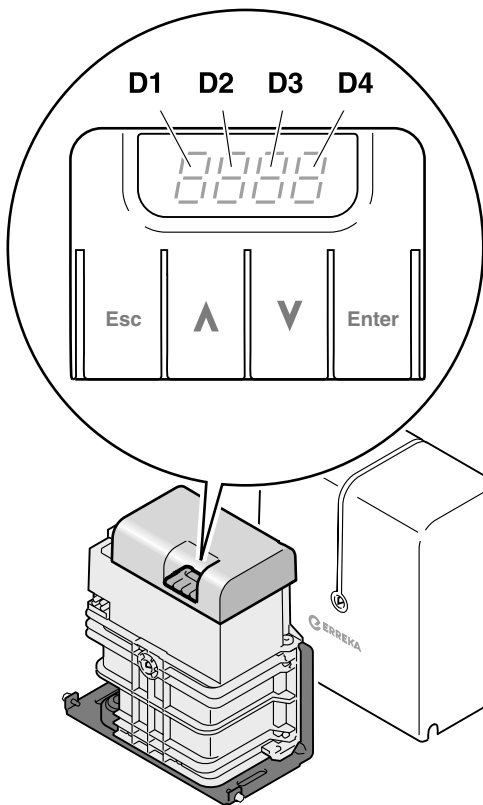

: D1 و D2

بوابة مغلقة	[L] (ثابت)
بوابة تقوم بالغلق	[L] (وامض)
بوابة مفتوحة	[OP] (ثابت)
بوابة تقوم بالفتح	[OP] (وامض)
بوابة المشاة تقوم بالغلق	[PC] (وامض)
بوابة المشاة مفتوحة	[PO] (ثابت)
بوابة المشاة تقوم بالفتح	[PO] (وامض)
البوابة في وضع الانتظار	XX (العد التنازلي)
المشغل مفتوح	STOP
توقف (أمر الحركة غير منتهي)	PR (ثابت)
البوابة تبحث عن موضع الغلق (reset)	rS (وامض)

: D3 و D4

[4] جهاز الأمان أثناء الفتح مُفعّل	bR (ثابت)
[5] جهاز الأمان أثناء الغلق مُفعّل	bR (وامض)
E مشغل الموتور مُوقف	F حد القوة تم اجتيازه
bR (ثابت)	bR (وامض)
البطارية في وضع تشغيل	bR (وامض)
البطارية بجهد منخفض للغاية	(لوحة التحكم لا تجري أي أمر)
Feno خلايا كهروضوئية معيبة (اختبار)	

تغيير و التحقق من اتجاه الدوران (I)

هذه العملية هي ضرورية فقط لو أن المُشغل عند عمل reset (r5) يقوم بفتح الدرفة بدلا من أن يغلقها.

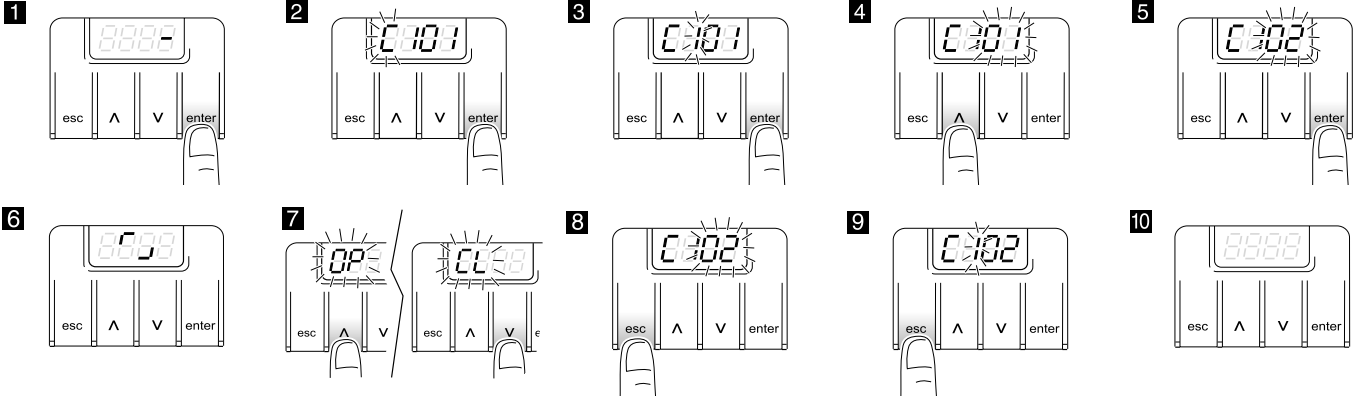

تسجيل كود الراديو للفتح الكامل ، P1 (فقط مع مُستقبل RSD ، I 80)

لو أنك تستخدم مستقبل مختلف
عن ال RSD ، قم باستشارة
التعليمات الخاصة به.
قبل بدء التسجيل قم باختيار
الخيار I 80 (مستقبل RSD).

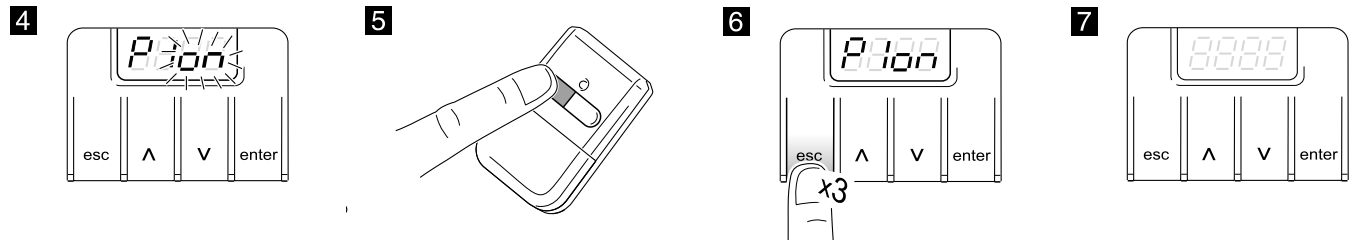

تسجيل كود الراديو لفتح المشاة ، P2 (فقط بمستقبل RSD ، I 80)

الإجراء مشابه للفتح الكامل و لكن باستخدام المعامل P2 بدلا من المعامل P1.

تسجيل المسار (P3)

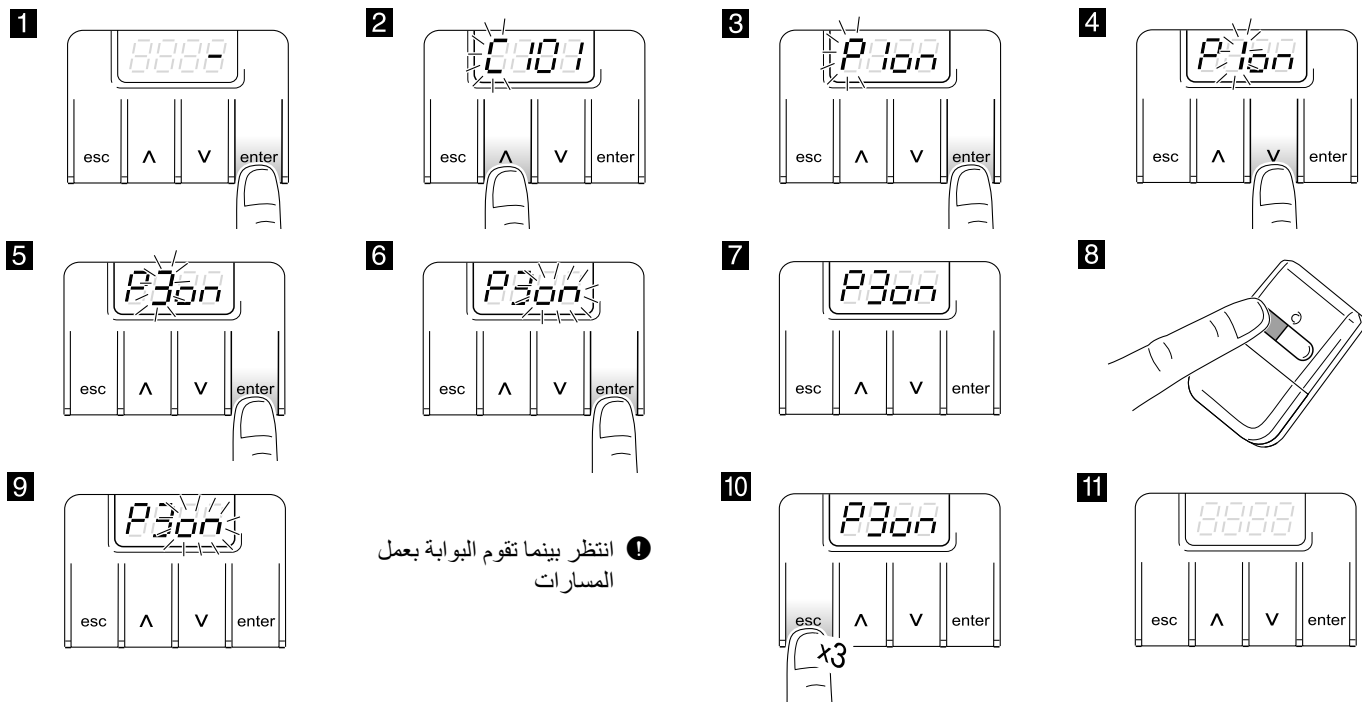

⚠ انتظر بينما تقوم البوابة بعمل المسارات

جدول البرمجة الكامل

الخيارات أو القيم	الخيار المحدد سلفا	D4	D3	المعامل	D2	D1
	x	1	0	اتجاه دوران الموتور	1	ع
		2	0			
جهاز لم يتم تحميله	x	0	0	جهاز أمان الفتح (خلية كهروضوئية أو شريط)	4	
جهاز بدون اختبار		0	1			
جهاز باختبار		1	1			
جهاز غير مُحمّل	x	0	0	جهاز أمان الغلق (خلية كهروضوئية أو شريط) خلية كهروضوئية للغلق ب [520] أو [521] ، تمنع أيضا بدء فتح البوابة	5	
جهاز بدون اختبار		0	1			
جهاز باختبار		1	1			
جهاز بدون اختبار		0	2			
جهاز باختبار		1	2			
بطاقة RSD (غير مفكوك شفرتها)		1	0			
بطاقة مفكوك شفرتها ذات قناتين	x	2	0	مستقبل الراديو	8	
		n	o	تسجيل كود راديو الفتح الكامل	1	P
		n	o	تسجيل كود راديو فتح المشاة	2	
		n	o	تسجيل مسار البوابة	3	
آلي		1	0	نمط العمل	1	F
شبه آلي	x	2	0			
59 = 59 ثانية ، 2.5 = 2 دقيقة 50 ثانية ، إلخ	15	9...0	.5...0	زمن الانتظار في نمط آلي	2	
لا يقوم بإجراء فتح مشاة	x	0	0	فتح المشاة	3	
10% من الفتح الكامل		0	1			
20% من الفتح الكامل		0	2			
30% من الفتح الكامل		0	3			
40% من الفتح الكامل		0	4			
50% من الفتح الكامل		0	5			
بدون انذار مسبق	x	1	0	لمبة وامضة	0	A
بانذار مسبق		2	0			
59 = 59 ثانية ، 2.5 = 2 دقيقة 50 ثانية ، إلخ	03	9...0	.5...0	زمن ضوء الجراج أو المرآب	1	
0: سرعة قصوى ، 0: سرعة أدنى ، 05: سرعة قصوى	03	5...1	0	سرعة البوابة	2	
0: سرعة أدنى ، 05: سرعة قصوى	03	5...1	0	السرعة عند التوقف الهادئ	3	
00: مسافة أدنى ، 05: مسافة قصوى	03	5...0	0	مسافة التوقف الهادئ	4	
0: بدون تراجع ، 03: تراجع أقصى	04	9...0	1...0	تراجع بعد الإغلاق (يسمح بتعويض تمددات البوابة) AS0x: تتوقف في الموضع المختار بدون الوصول للحد الأقصى AS 1x: تصل للحد الأقصى و بعدها تتراجع حتى الموضع المختار	5	
0: قوة أدنى ، 10: قوة قصوى	08	9...0	1...0	القوة القصوى	6	
غلق فوري		1	0	مرور بخلفية كهروضوئية للغلق خلال زمن الانتظار (فقط في النمط الآلي)	7	
إعادة تشغيل زمن الانتظار	x	2	0			
لا تأثير له		3	0			
غلق فوري		1	0	تشغيل زر الضغط خلال زمن الانتظار (فقط في النمط الآلي)	8	
إعادة تشغيل زمن الانتظار	x	2	0			
لا تأثير له		3	0			
فتح حسب النمط المختار في الوظائف الأساسية (F) فتح مجمع (خلال الفتح لا تطيع لوحة التحكم أوامر الحركة)	x	1	0	نمط الفتح	9	
فتح خطوة بخطوة (لو أنه خلال الفتح تم تفعيل أي جهاز حركة ، تتوقف البوابة. لو أنه تم تفعيله من جديد يتم غلق البوابة)		3	0			
يقوم بتحديد مئات الدورات المحققة (على سبيل المثال 68 تحدد أنه تم عمل 6800 دورة)		X	X	الأوامر المُنفذة	1	n